



Ce document a été mis en ligne par l'organisme [FormaV](#)®

Toute reproduction, représentation ou diffusion, même partielle, sans autorisation préalable, est strictement interdite.

Pour en savoir plus sur nos formations disponibles, veuillez visiter :

www.formav.co/explorer

BREVET PROFESSIONNEL DES METIERS DE LA PIERRE

Session 2003

EPREUVE E2

Implantation, réalisation et contrôle

SOMMAIRE :

Présentation et Barème	folio n° 1/8
Elévation Du Projet	folio n° 2/8
Elévation coupe	folio n° 3/8
Cotation de l'appui	folio n° 4/8
Cotation du jambage	folio n° 5/8
Perspective des blocs	folio n° 6/8
Perspective de l'ensemble du mur	folio n° 7/8
Cotation de la boite à lettres	folio n° 8/8

SUJET NATIONAL	BP METIERS DE LA PIERRE	Session 2003
Durée : 20 h – Coefficient : 7	Epreuve E 2 Implantation, réalisation et contrôle	Feuille : 0 / 8

Implantation, réalisation et suivi d'un ouvrage U.2

(Coefficient 7 ; durée de l'épreuve : 20H)

Mise en situation :

Sur la façade côté rue, vous devez restaurer une partie de la baie repérée sur le document n° 2/8 . Les travaux comprennent les tailles d'un élément de jambage, de l'appui et la réalisation d'un agencement de plaques de pierres polissables pour la boîte aux lettres.

On demande :

De réaliser un appui avec retour dans une pierre de dureté 10 à 11. Le boudin et le glacis seront adoucis et le reste de la moulure sera ciselé. Toutes les faces non vues seront laissées brute de sciage.

De réaliser un élément de jambage dans une pierre de dureté 5 à 6. La moulure sera layée fin, le parement et tableau seront égrésés.

De réaliser un élément décoratif comportant une ouverture de type boîte aux lettres. La finition sera polie brillante et les chants égrésés. Vous réaliserez l'assemblage et le collage des pièces.

Panneaux à réaliser :

- Panneau de joint horizontal
- Panneau de joint vertical
- Tous les contre-profils nécessaires à la taille
- Panneau entier en gabarex pour la marbrerie

Les candidats qui auront un numéro pair réaliseront des éléments droits et impairs des éléments gauches.

Présentation de votre ouvrage :

Vous devez présenter les deux éléments taillés et posés. La pose sera réalisée à sec et les pierres réglées sur cales.

On vous donne :

- Plans cotés
- Un bloc capable de pierre de dureté 10 à 11
- Un bloc capable de pierre de dureté 5 à 6
- Une feuille de Gabarex ou similaire
- Une feuille cartonnée
- Des plaques de roches polissables de 20 mm d'épaisseur et de couleurs différentes

BAREME DE CORRECTION

APPUI		BAREME /90
1	Panneau de joint vertical	/5
2	Contrôle de la taille au panneau : - a) joint horizontal	/10
	- b) joint vertical	/8
3	Respect de la planéité : - a) Glacis / Amorti	/10
	- b) Moulure de l'appui	/8
4	Respect de l'équerrage : - a) Retour de moulure	/8
	- b) Amorti	/10
5	Respect des arêtes : - a) De l'amorti (glacis, retour moulure)	/12
	- b) Arêtes saillantes	/10
6	Dégauçissage retour moulure	/3
7	Aspect général / Aspect de taille	/6
TOTAL		/90

ELEMENT DE JAMBAGE		/45
1	Panneau de joint	/10
2	Contrôle de la taille au panneau	/15
3	Respect de la planéité	/8
4	Respect des arêtes (éclats / épaufrures)	/8
5	Aspect de taille / Aspect général	/4
TOTAL		/45

ELEMENT DECORATIF COMPORTANT UNE OUVERTURE TYPE BOITE AUX LETTRES		/65
1	Côtes générales (400, 300, 40, 30)	/25
2	Respect de l'équerrage	/6
3	Qualité et précision des coupes	/24
4	Polissage	/10
TOTAL		/65

APPUI :	+ JAMBAGE :	+ ELEMENT DECORATIF :	/200
----------------	--------------------	------------------------------	-------------

SUJET NATIONAL	BP METIERS DE LA PIERRE	Session 2003
Durée : 20 h – Coefficient : 7	Epreuve E 2 Implantation, réalisation et contrôle	Feuille : 1 / 8



Élévation Principale - Etat projet

SUJET NATIONAL
Durée : 20 h - Coefficient : 7

BP METIERS DE LA PIERRE
Epreuve E 2
Implantation, réalisation et contrôle

Session 2003
Feuille : 2 / 8

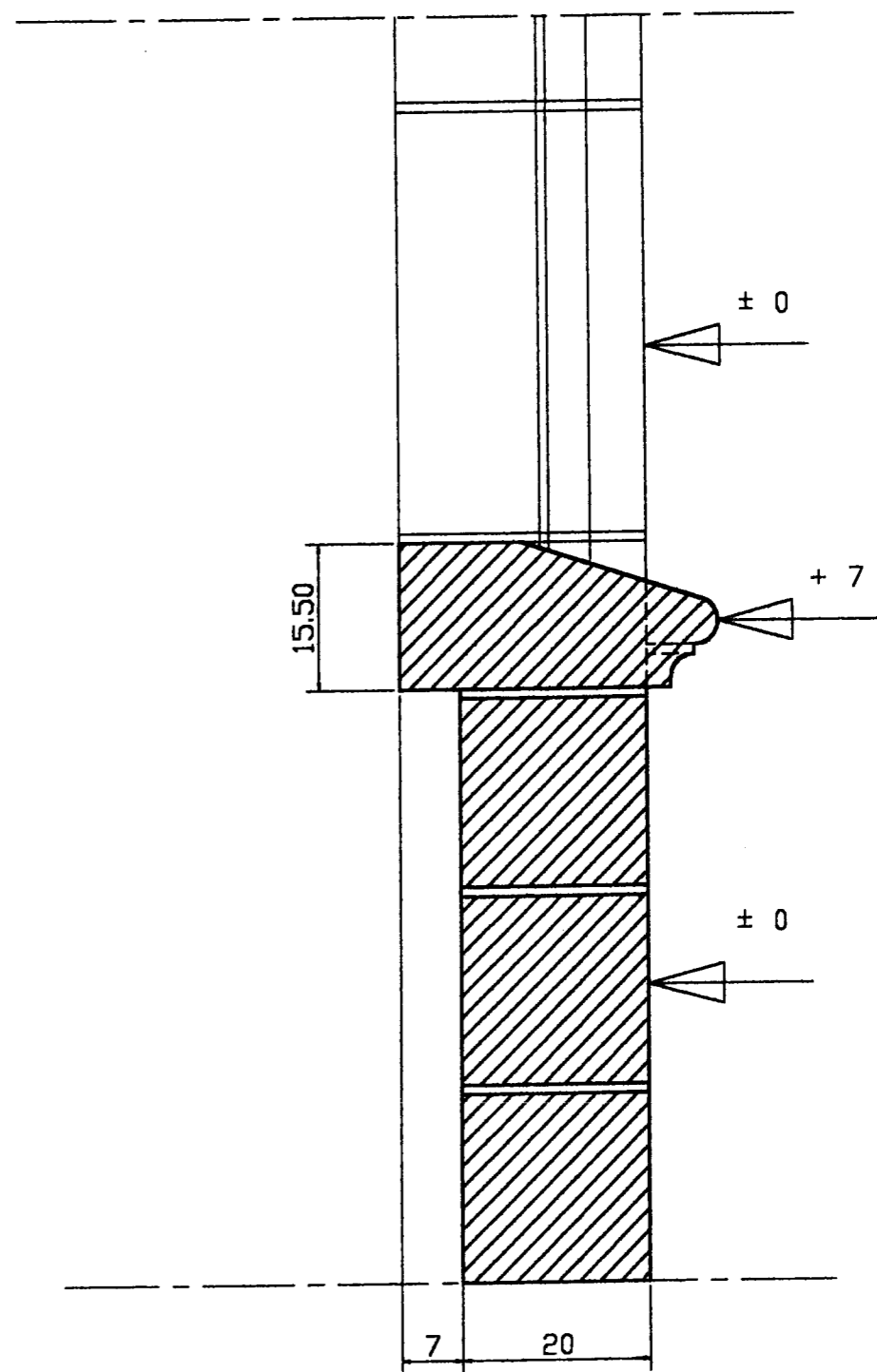
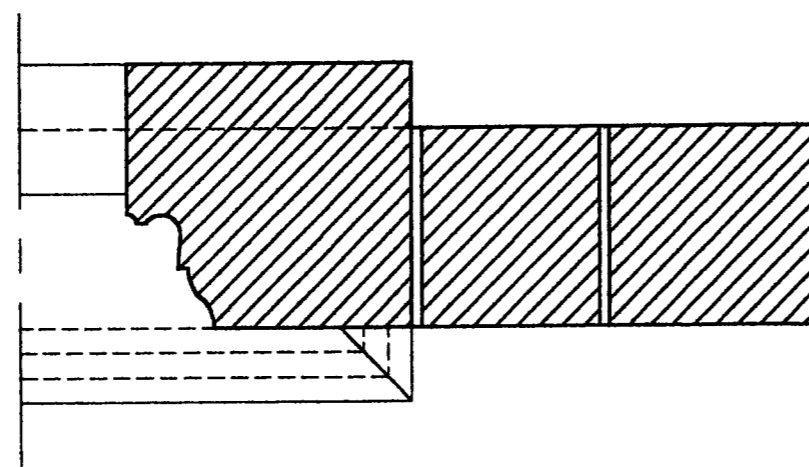
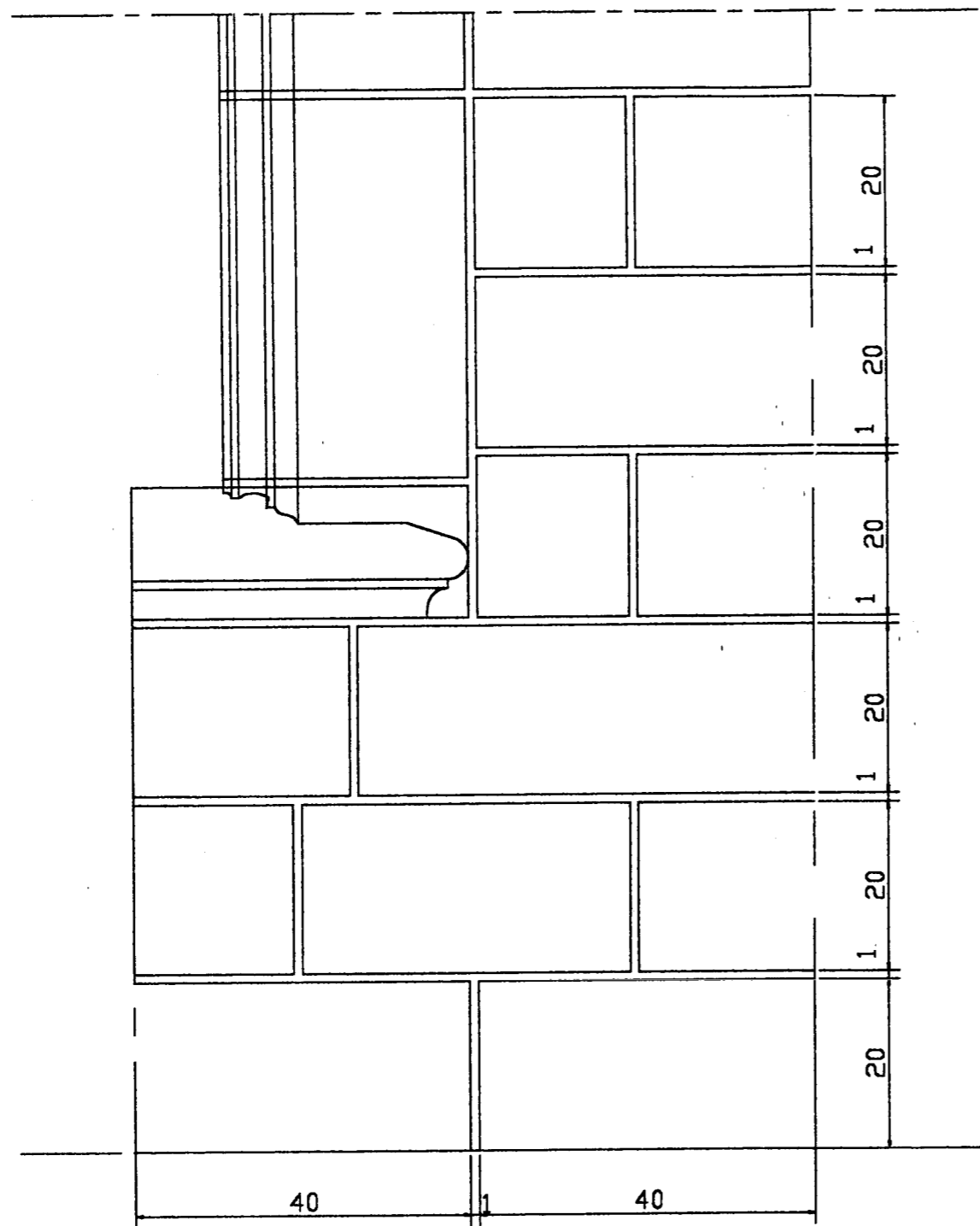

SUJET NATIONAL	BP METIERS DE LA PIERRE	Session 2003
Durée : 20 h – Coefficient : 7	Epreuve E 2 Implantation, réalisation et contrôle	Feuille : 3 / 8

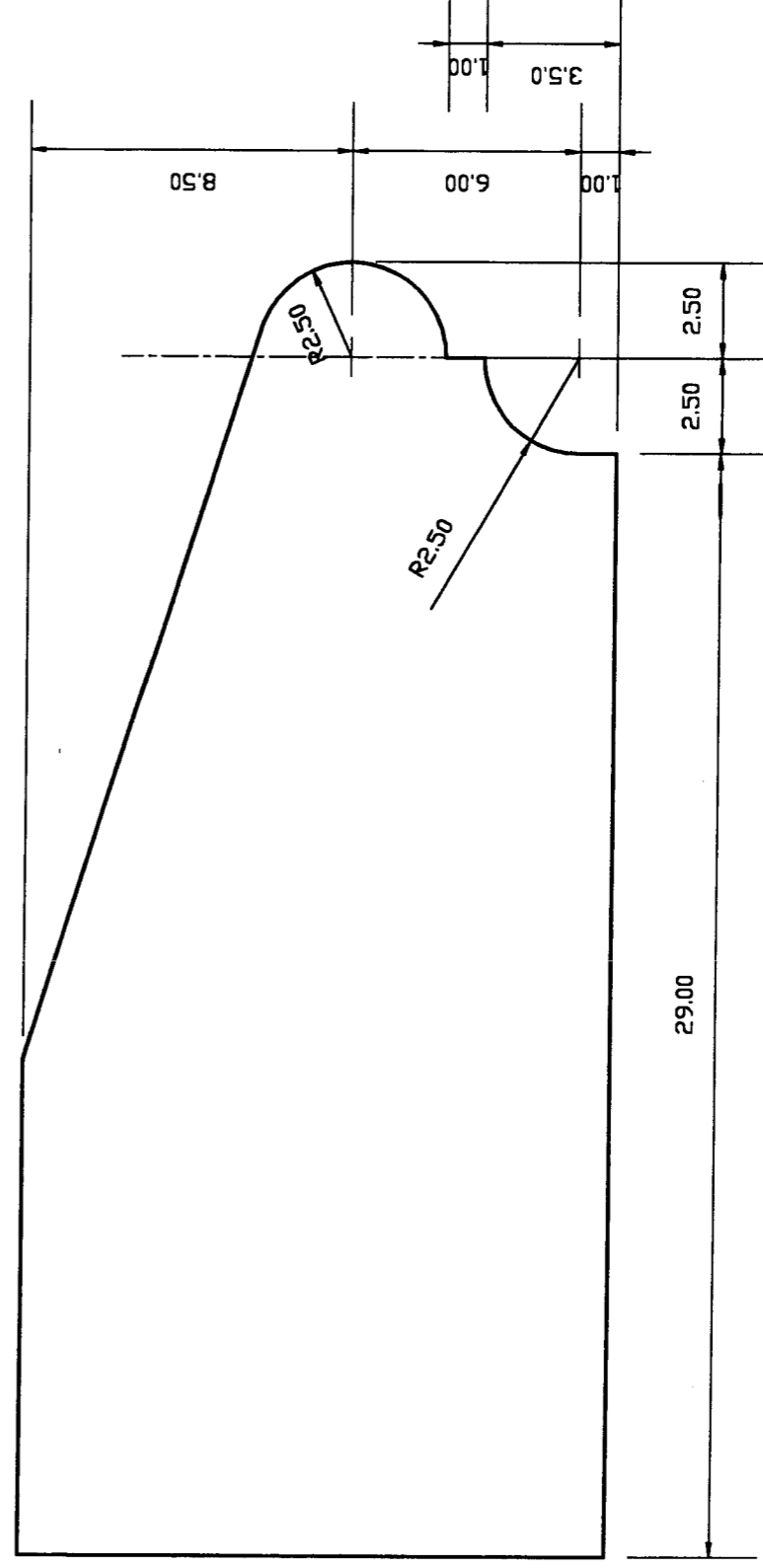
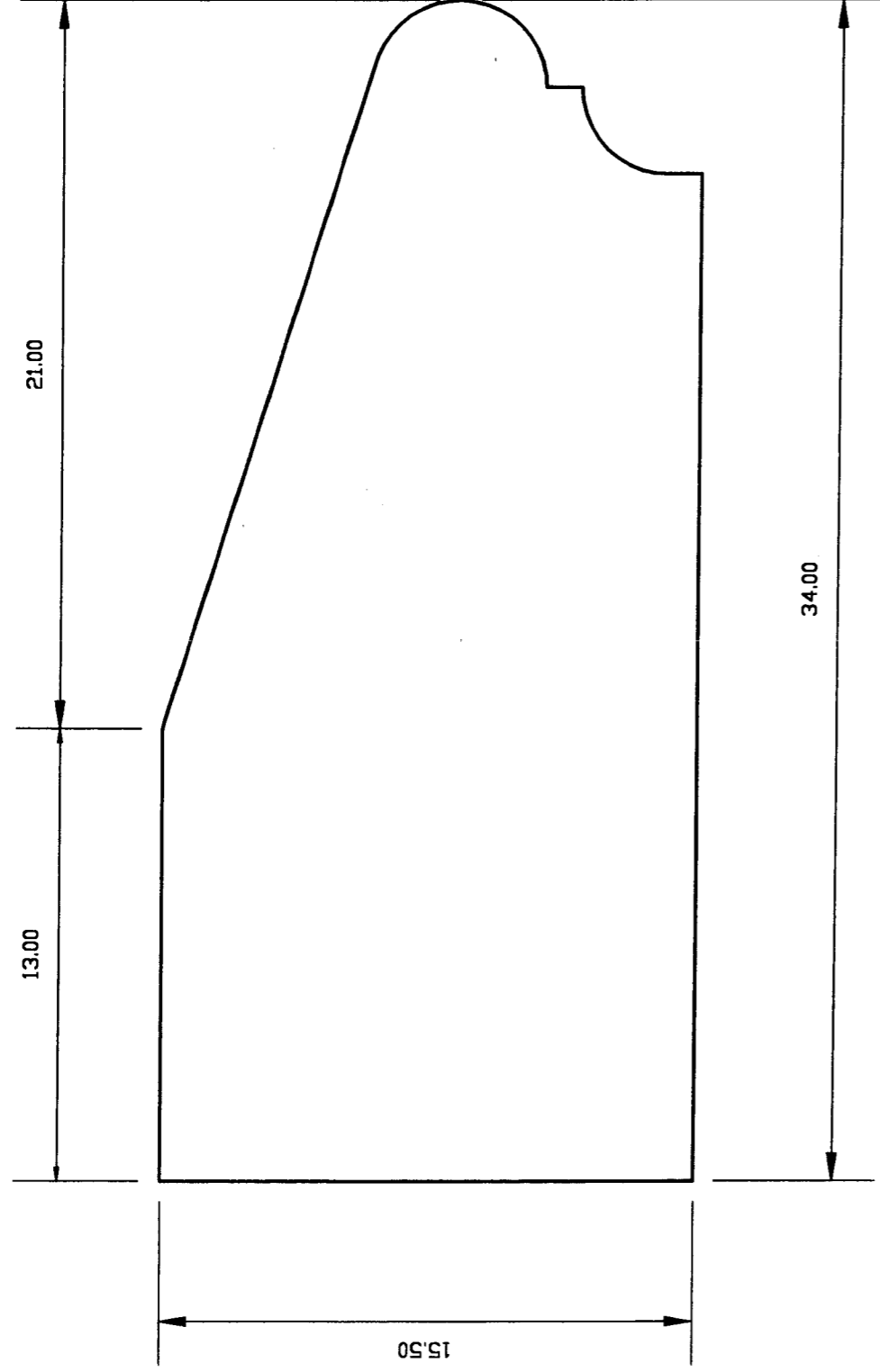

SUJET NATIONAL	BP METIERS DE LA PIERRE	Session 2003
Durée : 20 h – Coefficient : 7	Epreuve E 2 Implantation, réalisation et contrôle	Feuille : 4 / 8

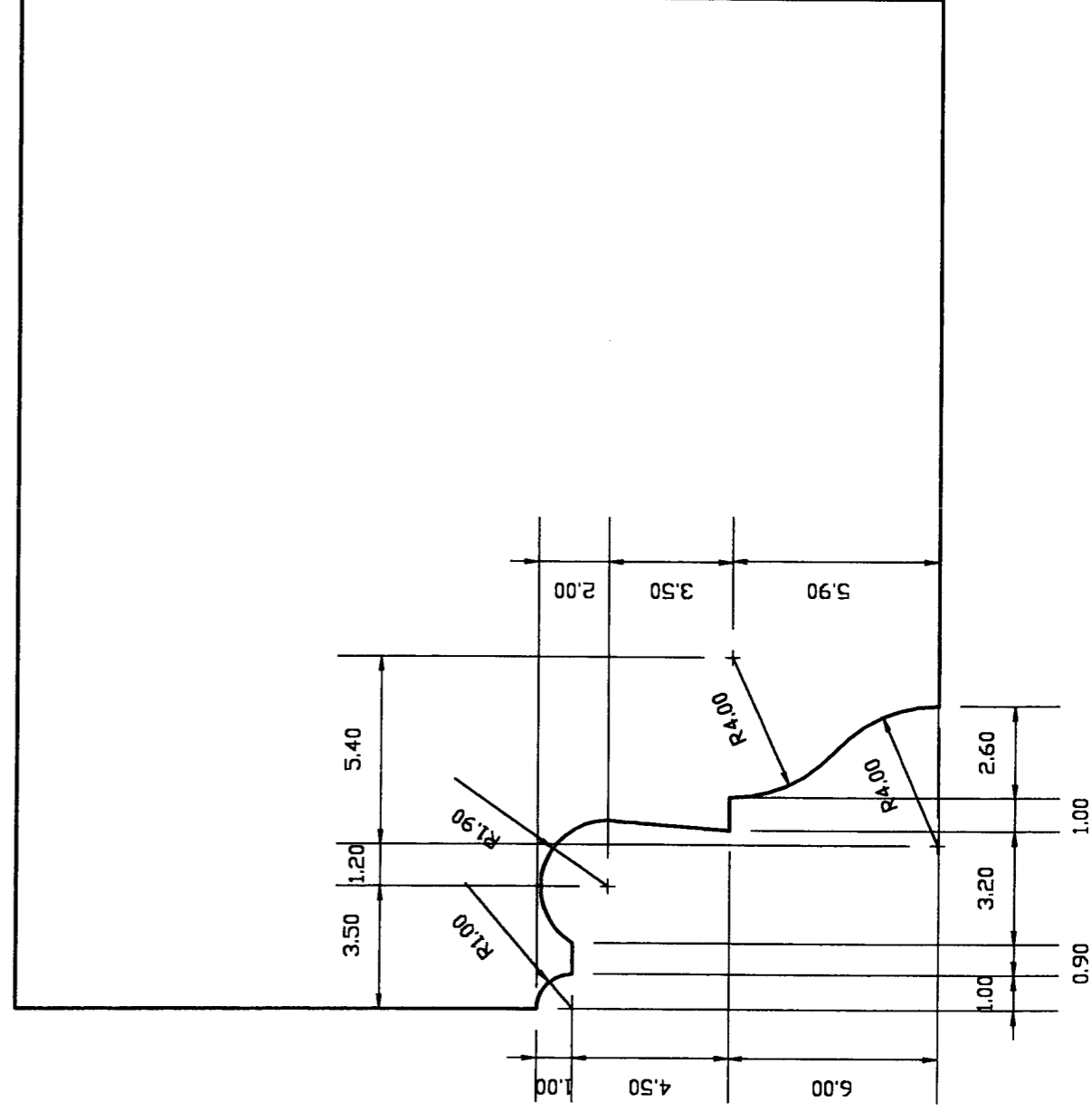
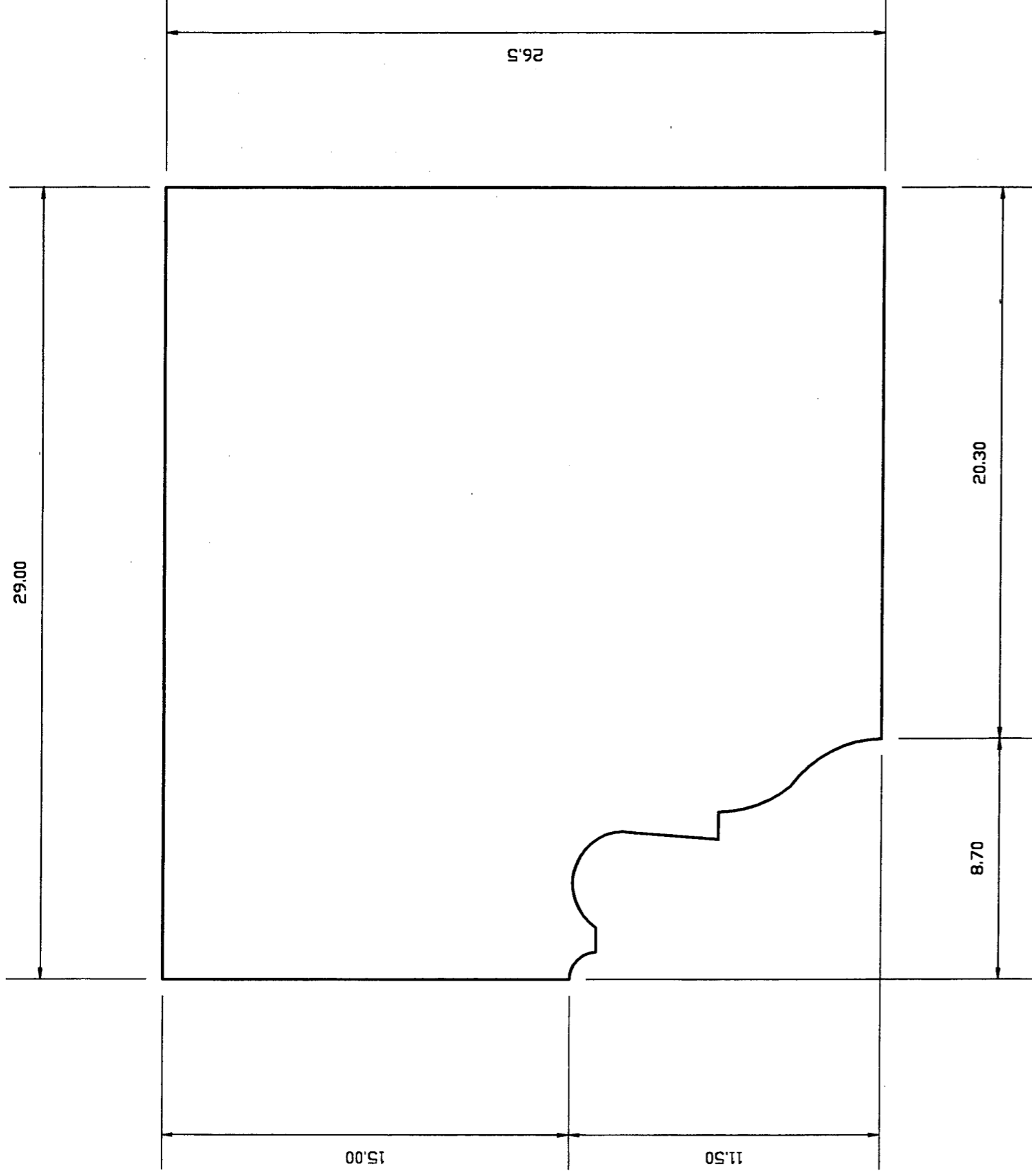

SUJET NATIONAL	BP METIERS DE LA PIERRE	Session 2003
Durée : 20 h – Coefficient : 7	Epreuve E 2 Implantation, réalisation et contrôle	Feuille : 5 / 8

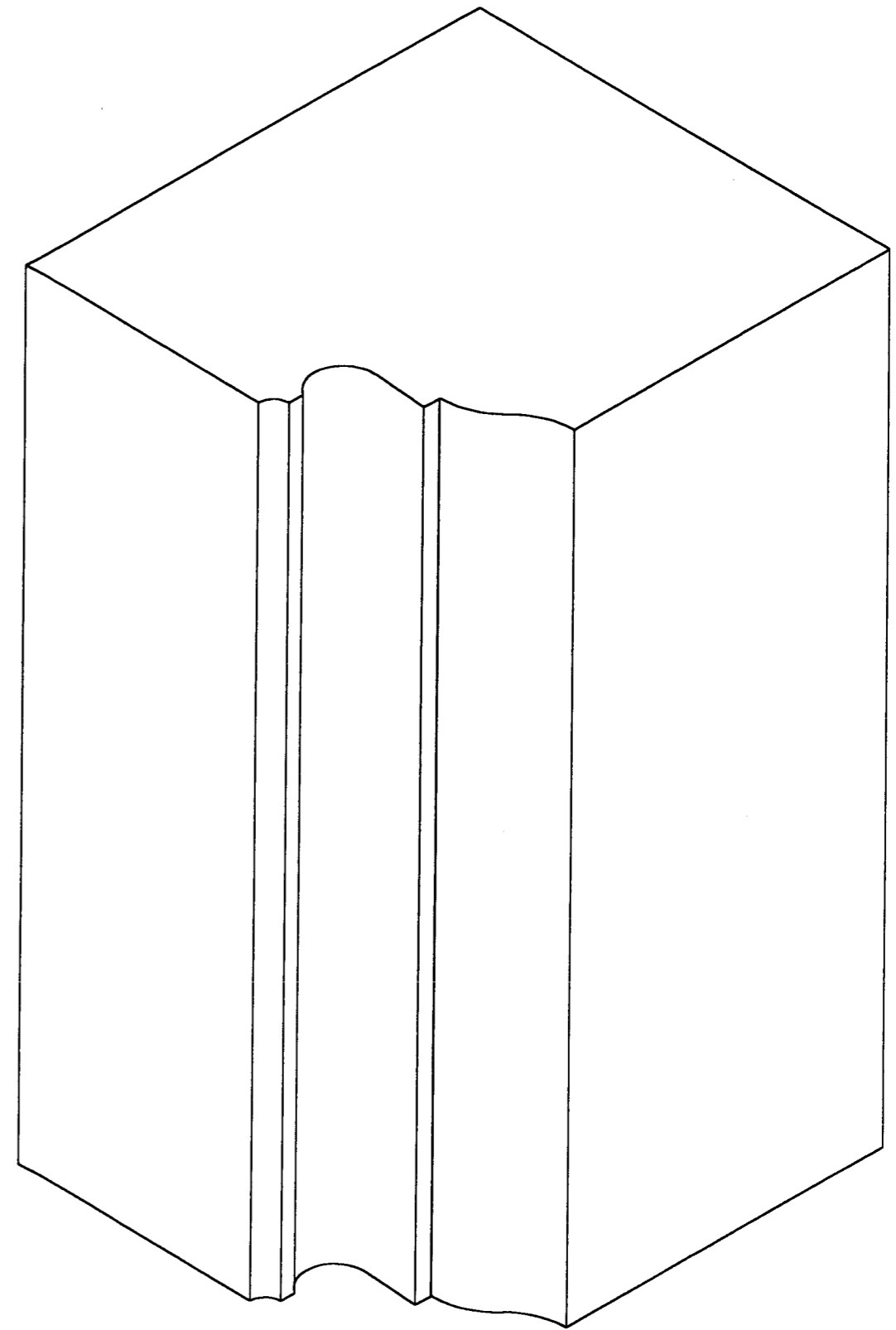
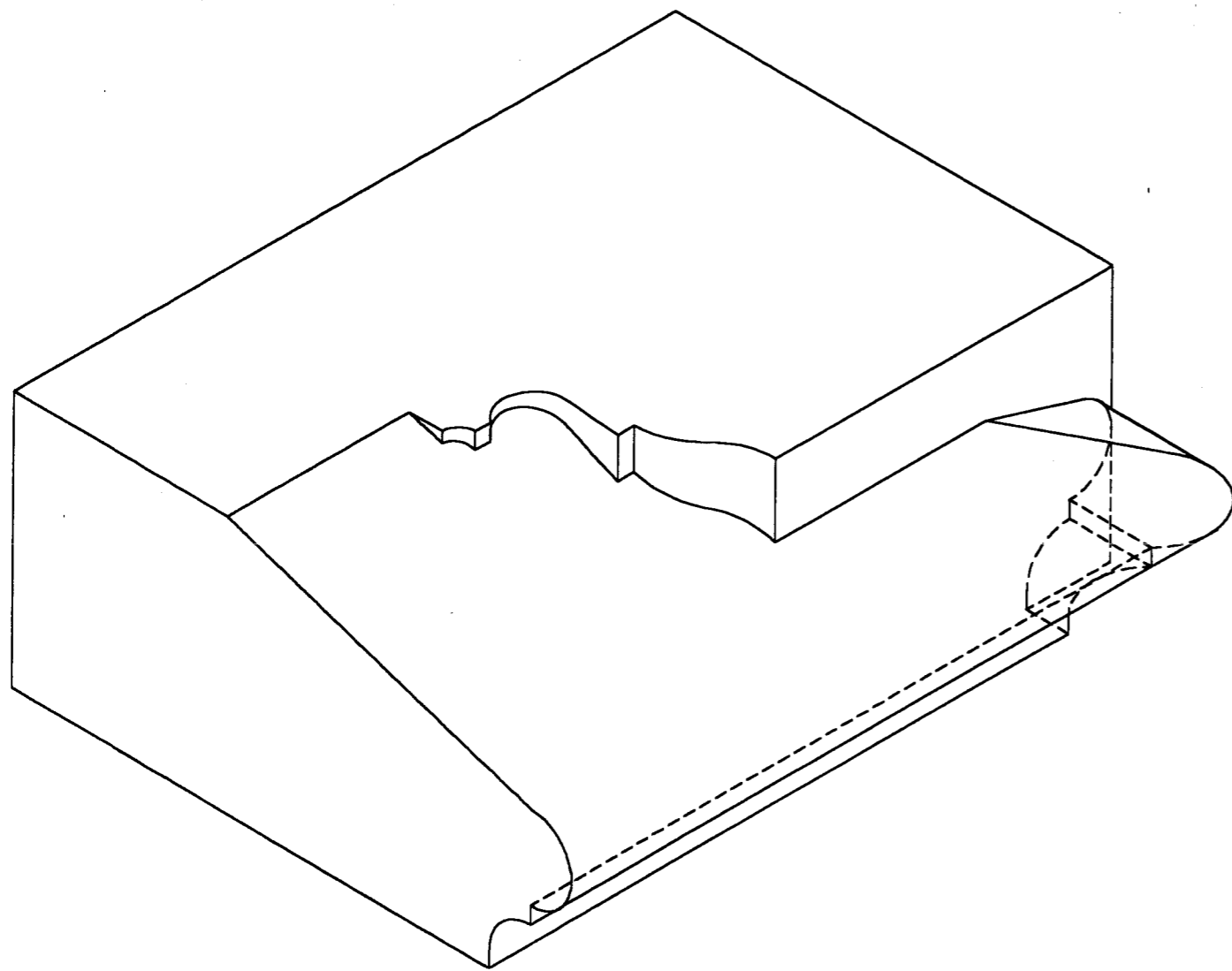

SUJET NATIONAL	BP METIERS DE LA PIERRE	Session 2003
Durée : 20 h – Coefficient : 7	Epreuve E 2 Implantation, réalisation et contrôle	Feuille : 6 / 8

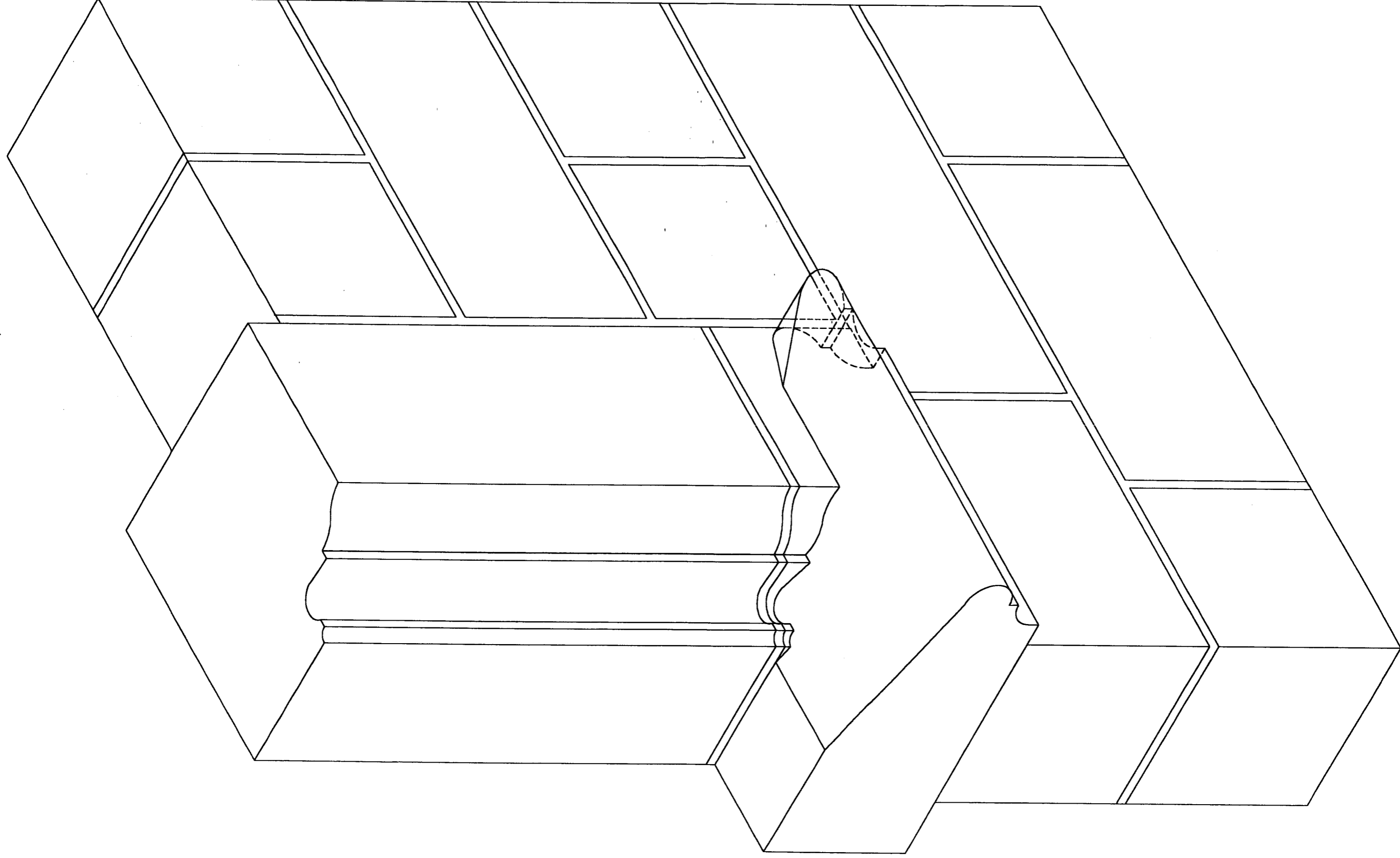

SUJET NATIONAL

Durée : 20 h – Coefficient : 7

BP METIERS DE LA PIERRE

Epreuve E 2

Implantation, réalisation et contrôle

Session 2003

Feuille : 7 / 8

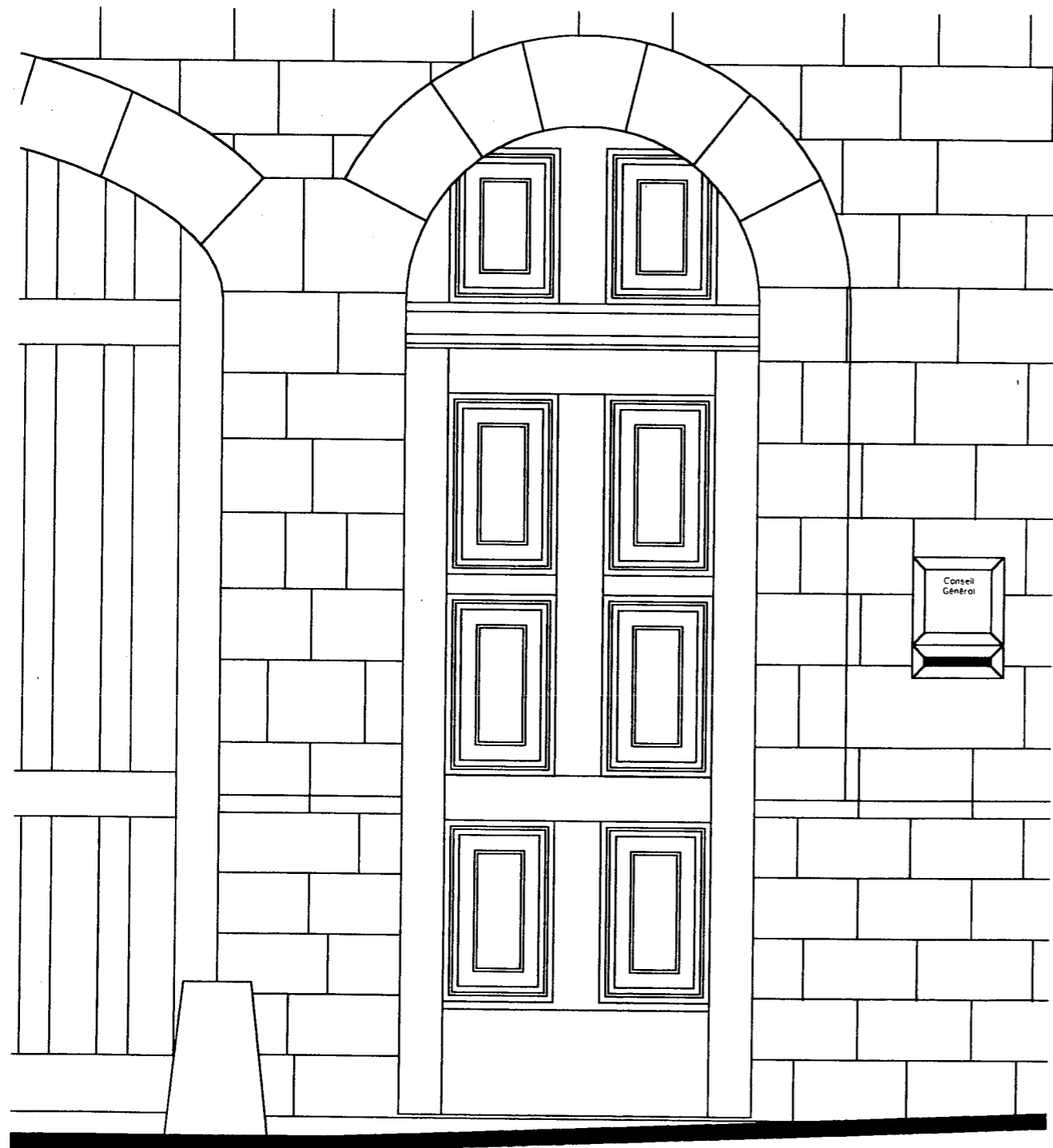

extrait de l'élevation Principale - Etat projet

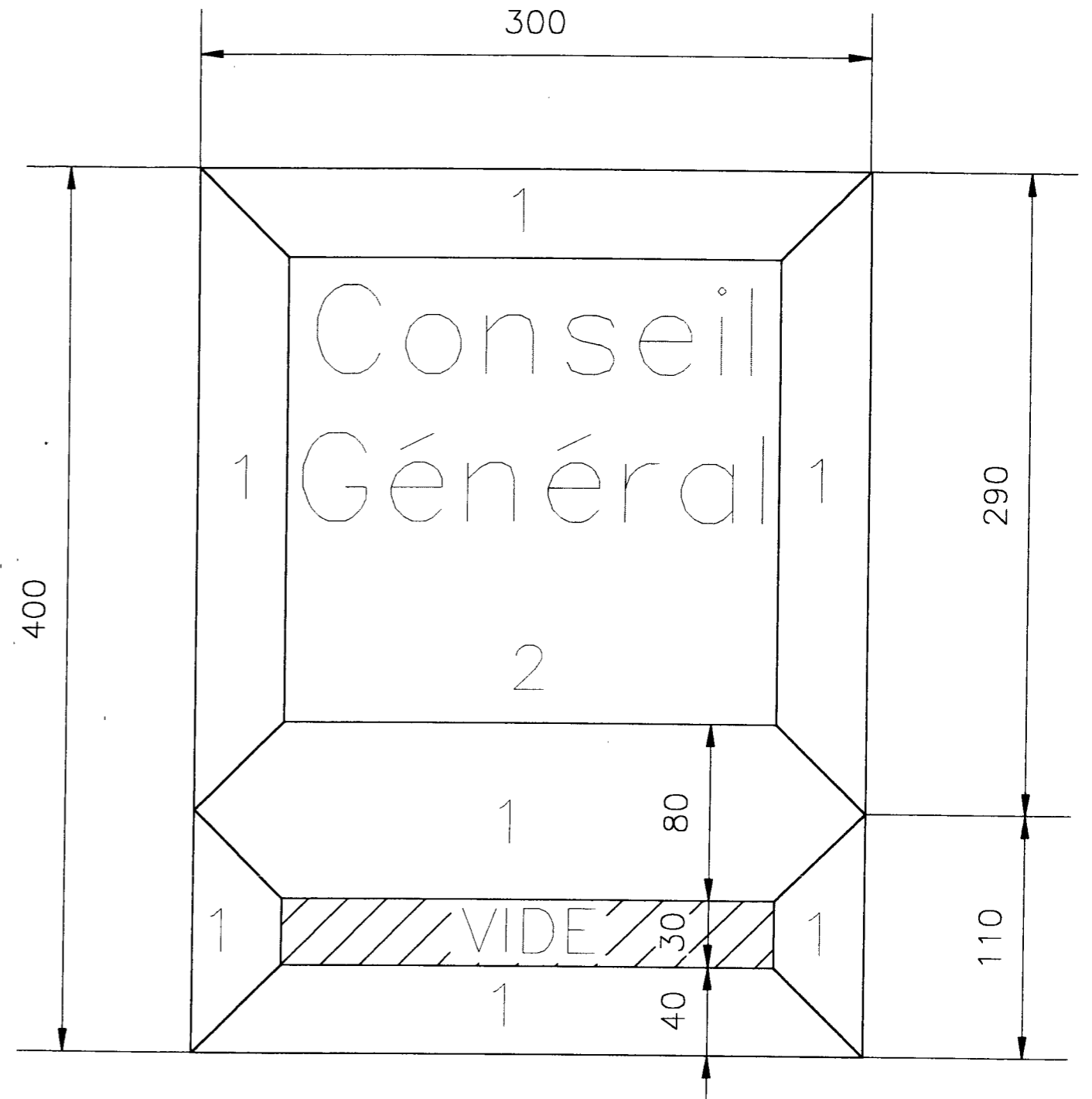

1 Couleur A

2 Couleur B

SUJET NATIONAL	BP METIERS DE LA PIERRE	Session 2003
Durée : 20 h - Coefficient : 7	Epreuve E 2 Implantation, réalisation et contrôle	Feuille : 8 / 8

Copyright © 2026 FormaV. Tous droits réservés.

Ce document a été élaboré par FormaV® avec le plus grand soin afin d'accompagner chaque apprenant vers la réussite de ses examens. Son contenu (textes, graphiques, méthodologies, tableaux, exercices, concepts, mises en forme) constitue une œuvre protégée par le droit d'auteur.

Toute copie, partage, reproduction, diffusion ou mise à disposition, même partielle, gratuite ou payante, est strictement interdite sans accord préalable et écrit de FormaV®, conformément aux articles L.111-1 et suivants du Code de la propriété intellectuelle. Dans une logique anti-plagiat, FormaV® se réserve le droit de vérifier toute utilisation illicite, y compris sur les plateformes en ligne ou sites tiers.

En utilisant ce document, vous vous engagez à respecter ces règles et à préserver l'intégrité du travail fourni. La consultation de ce document est strictement personnelle.

Merci de respecter le travail accompli afin de permettre la création continue de ressources pédagogiques fiables et accessibles.