



Ce document a été mis en ligne par l'organisme [FormaV](#)®

Toute reproduction, représentation ou diffusion, même partielle, sans autorisation préalable, est strictement interdite.

Pour en savoir plus sur nos formations disponibles, veuillez visiter :

www.formav.co/explorer

BREVET PROFESSIONNEL MÉTIER DE LA PIERRE

E1 : ÉPREUVE TECHNOLOGIQUE

Session 2018



Sous épreuve E12
Réalisation d'un projet esthétique et architectural

Durée : 2 h 00 - Coefficient : 2

Ce dossier comporte 6 pages, numérotées de DR 1 / 6 à DR 6 / 6.

Assurez-vous que cet exemplaire est complet.

S'il est incomplet, demandez un autre exemplaire au chef de salle.

N° folio	SOMMAIRE	Format	Feuille à rendre avec la copie à l'issue de l'épreuve	Barème	Papier	Numérique
DR 1 / 6	Page du dossier de garde	A3	X		X	
DR 2 / 6	1 - Mise en situation	A3	X		X	
DR 3 / 6	2 - Analyses écrites et graphiques	A3	X	/ 4,5 Pts	X	
DR 4 / 6	3 - Analyse graphique comparative	A3	X	/ 5 Pts	X	
DR 5 / 6	4 - Recherches graphiques	A3	X	/ 5,5 Pts	X	
DR 6 / 6	5 - Proposition finale	A3	X	/ 5 Pts	X	
	TOTAL POINTS		 / 20		





1. MISE EN SITUATION

L'église Saint-Martin-des-Champs est un édifice des XV^{ème} et XVI^{ème} siècles, classé aux Monuments Historiques. Elle se situe dans la commune d'Argentan, en Normandie. De style gothique flamboyant, elle se caractérise par son exubérance, l'abondance d'arabesques développées en courbes et contre-courbes et des remplages recouverts de motifs (voir DT 4/6).

Dans le cadre de la rénovation de l'église, l'architecte des Monuments Historiques souhaite intégrer un ensemble de mobilier urbain reprenant les caractéristiques stylistiques du gothique flamboyant.

Il vous est demandé de proposer un projet pour la réalisation d'une pièce servant de piètement et d'accoudoirs pour un nouveau banc public.

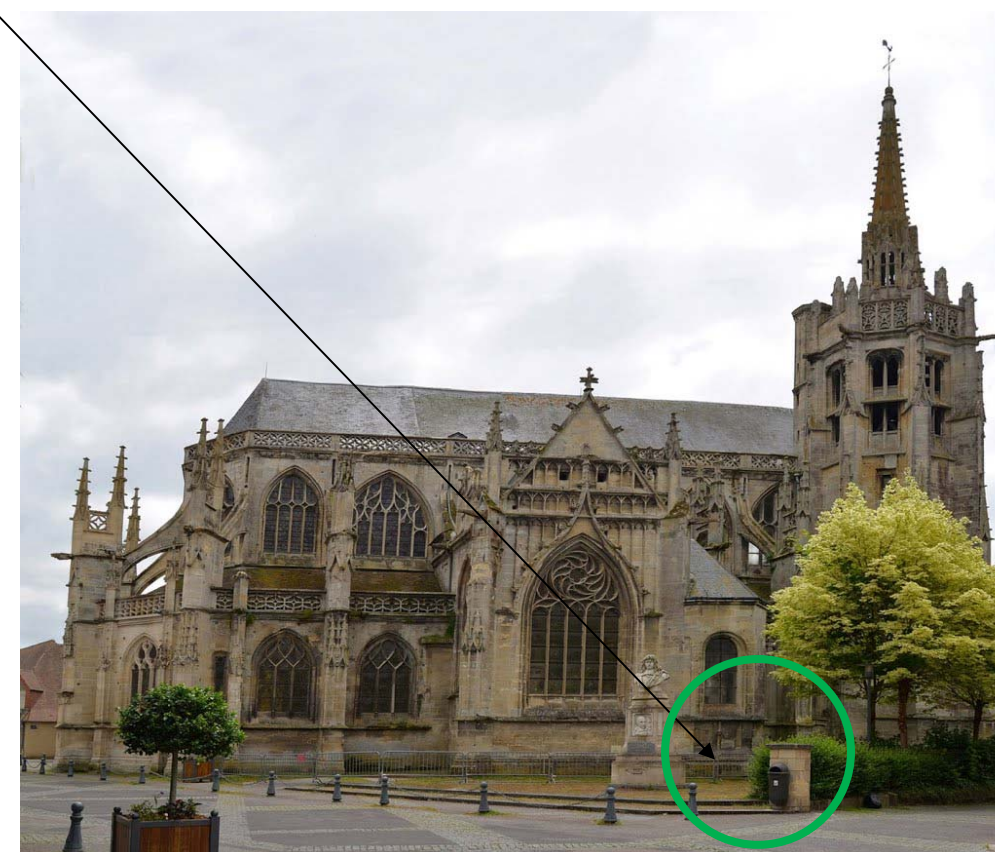
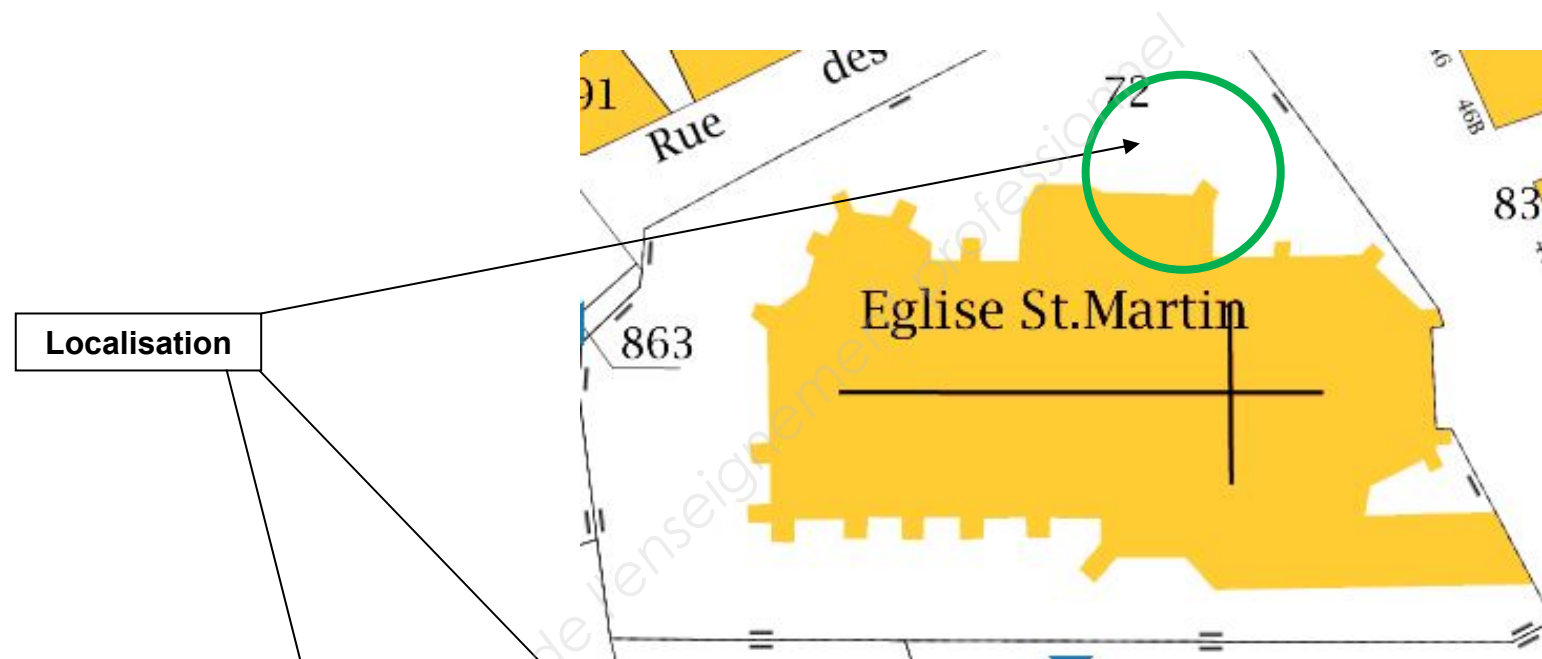

2. ANALYSES ÉCRITES ET GRAPHIQUES

Afin de faciliter la communication entre les différents corps de métiers intervenant sur le chantier.

Sur le plan ci-contre de l'église Saint-Martin-des-Champs :

2.1 Indiquer le nom de chaque espace dans le cadre fléché correspondant.

Le portail de l'église Saint-Martin-des-Champs est orienté vers l'ouest.

2.2 Indiquer, dans le cadre ci-contre par une flèche et la lettre N, cette orientation.

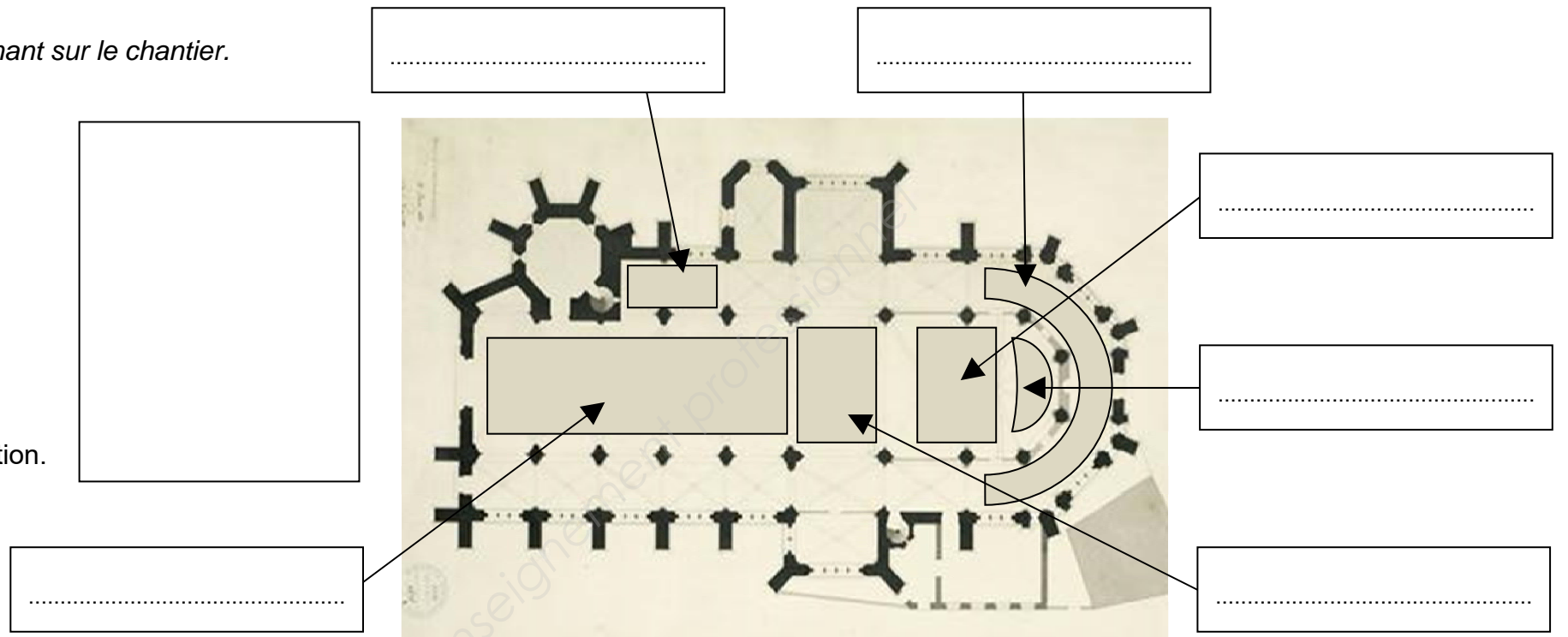

À partir de l'observation des visuels de la planche documentaire A-Architecture gothique flamboyant, DRS 2/3 :
Repérer trois éléments architecturaux du style gothique flamboyant : une OGIVE, un GÂBLE, un FENESTRAGE.

Dans le tableau ci-contre, au crayon de papier :

2.3 Effectuer les relevés graphiques des trois éléments architecturaux repérés.

2.4 Indiquer les principes ornementaux utilisés :
ARC - NERVURE - RÉSEAU

2.5 Indiquer la référence du document (numéro 1 à 7) qui correspond à chacun de vos relevés.

Nom de l'élément architectural relevé	une ogive	un gâble	un fenestrage
Relevés graphiques			
Principe ornemental
Référence du document	n°: ...	n°: ...	n°: ...



3. ANALYSE GRAPHIQUE COMPARATIVE

À partir de l'observation des visuels des planches documentaires A- Architecture Gothique Flamboyant, DRS 2/3, et B - Productions Contemporaines proposant une relecture du vocabulaire de l'architecture gothique, DRS 3/3, dans le tableau ci-dessous comme sur l'exemple des arcs :

Au crayon de papier,

3.1 Réaliser, à main levée, un relevé graphique précis de quatre éléments appartenant au style gothique flamboyant : réseau, balustrade, flèche, colonne (document A DRS 2/3).

3.2 Indiquer la référence du document (chiffre de 1 à 7) qui correspond à chacun de vos quatre relevés.

3.3 Réaliser un schéma de quatre éléments, appartenant aux productions contemporaines, et faisant apparaître des liens formels avec le style gothique flamboyant : réseau, balustrade, flèche, colonne (document B DRS 3/3).

3.4 Indiquer la référence du document (lettre A à I) qui correspond à chacun des quatre relevés.

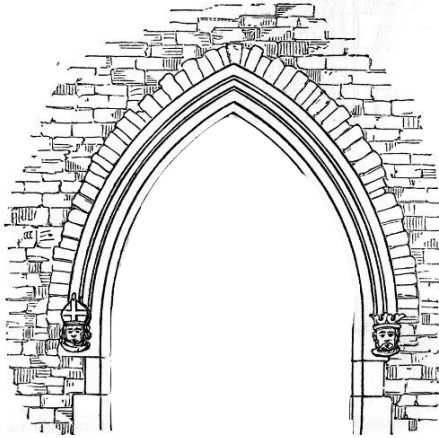
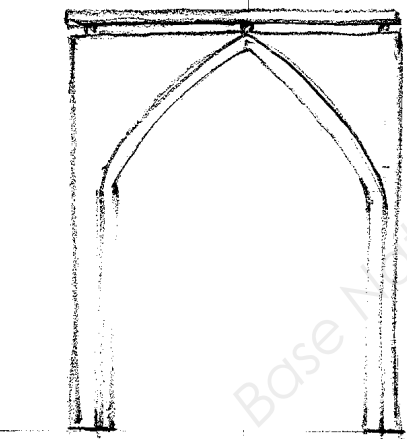
Nom de l'élément architectural relevé		des arcs	un réseau	une balustrade	une flèche	une colonne
3.1 ARCHITECTURE GOTHIQUE FLAMBOYANT DRS 2/3	Relevés graphiques précis	<p>EXEMPLE</p> 				
	3.2 Référence document DRS 2/3	n°: 7	n°: ...	n°: ...	n°: ...	n°: ...
3.3 PRODUCTIONS CONTEMPORAINES DRS 3/3	Schémas	<p>EXEMPLE</p> 				
	3.4 Référence document DRS 3/3	Lettre : A	Lettre : ...	Lettre : ...	Lettre : ...	Lettre : ...



4. RECHERCHES GRAPHIQUES

L'architecte des Monuments Historiques fait appel à vos services afin de réaliser un élément de mobilier urbain.

En vous aidant de vos schémas DR 4/6 et de l'observation des productions contemporaines du DRS 3/3, on vous demande de concevoir la pièce servant de piétement et d'accoudoir pour un banc public.

Vous proposerez une **relecture*** du vocabulaire gothique flamboyant.

*Action de relire. Nouvelle lecture pouvant amener à une interprétation différente.

À partir de l'observation du banc ci-contre, dans chaque cadre :

4.1 Indiquer le nom de chaque élément fléché.

Dans le tableau ci-dessous, au crayon de papier, selon les principes ornementaux relevés en DR 3/6, en vous appuyant sur le relevé des productions contemporaines repérées en DR 4/6 .

4.2 Réaliser des propositions graphiques précises de la pièce.

Il vous est demandé d'intervenir graphiquement sur le bloc (partie grisée du schéma) constituant les piétements et les accoudoirs. Ces derniers doivent conserver leur fonction.

Schéma bloc de piétement de profil

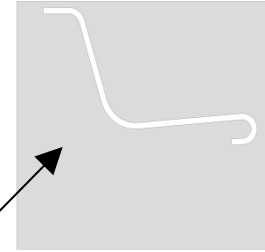
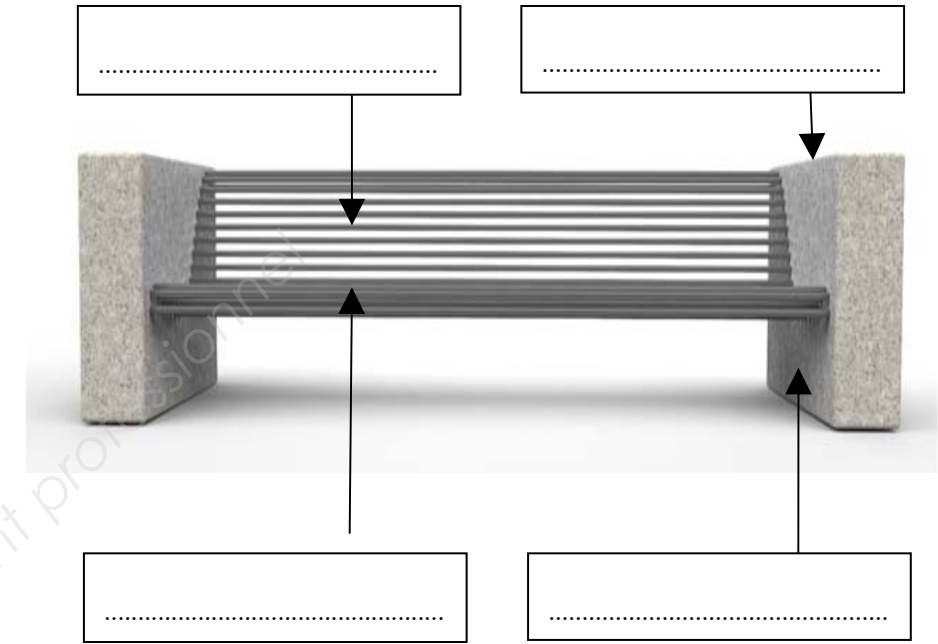

RECHERCHES GRAPHIQUES				
PRINCIPE D'ORNEMENTATION EN ARC	PRINCIPE D'ORNEMENTATION EN NERVURE	PRINCIPE D'ORNEMENTATION EN RÉSEAU		
	BREVET PROFESSIONNEL MÉTIERS DE LA PIERRE	Code : 18SP-BP MPIE U12	Dossier réponses E1 : épreuve technologique / sous épreuve E12 : réalisation d'un projet esthétique et architectural	DR 5/6

5. PROPOSITION FINALE

La pièce, ayant pour fonctions accouder et piétement, sera réalisée en pierre ferme de Caen (Normandie-France).

À partir de l'observation des planches documentaires A et B, DRS 2/3 – DRS 3/3, de vos analyses écrites et graphiques et de vos recherches.

Dans le cadre ci-dessous, au crayon de papier :

5.1 Proposer l'ensemble selon le cahier des charges ci-contre.

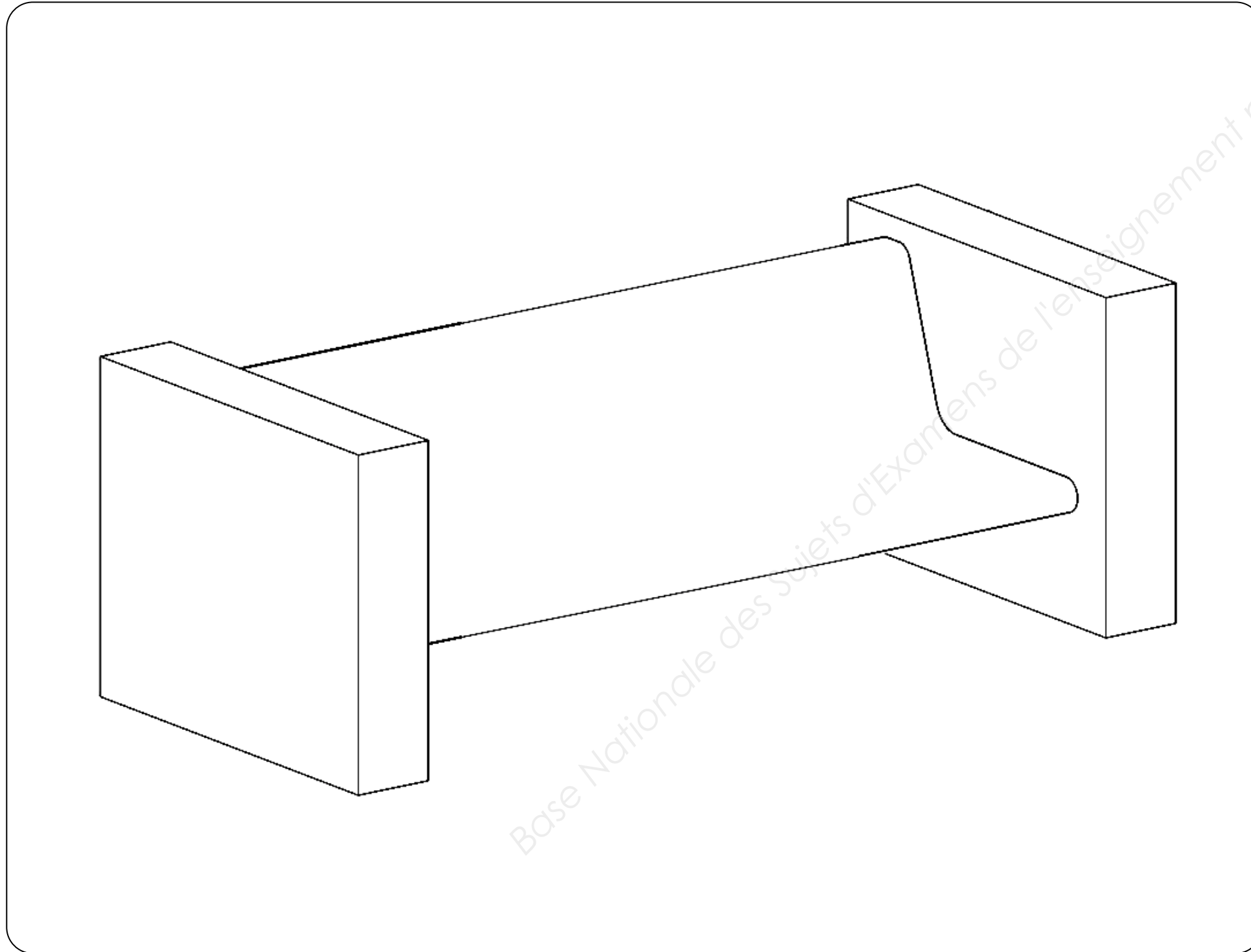

CAHIER DES CHARGES

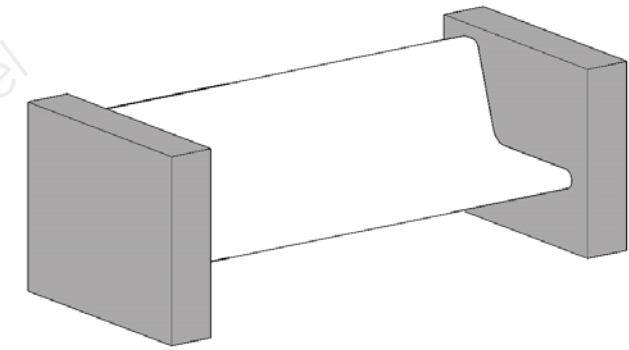

- Intervenir sur les blocs de pierre (parties grisées du schéma).
- Pieds de banc et accoudoirs ajourés.
- À la manière des créateurs contemporains (DRS 3/3), réinterpréter deux des trois principes ornementaux caractéristiques du gothique flamboyant.
- Tenir compte de la situation de l'assise et de minimum trois points d'attache.
- Rendre compte du volume et du modelé en valeurs de gris.

CRITÈRES D'ÉVALUATION

- Pertinence et justesse des réponses et relevés graphiques.
- Justesse et pertinence des analyses écrites et graphiques et leur transposition graphique au regard du cahier des charges.
- Rendu du volume et du modelé en valeurs de gris.
- Maîtrise graphique et soin.



Copyright © 2026 FormaV. Tous droits réservés.

Ce document a été élaboré par FormaV® avec le plus grand soin afin d'accompagner chaque apprenant vers la réussite de ses examens. Son contenu (textes, graphiques, méthodologies, tableaux, exercices, concepts, mises en forme) constitue une œuvre protégée par le droit d'auteur.

Toute copie, partage, reproduction, diffusion ou mise à disposition, même partielle, gratuite ou payante, est strictement interdite sans accord préalable et écrit de FormaV®, conformément aux articles L.111-1 et suivants du Code de la propriété intellectuelle. Dans une logique anti-plagiat, FormaV® se réserve le droit de vérifier toute utilisation illicite, y compris sur les plateformes en ligne ou sites tiers.

En utilisant ce document, vous vous engagez à respecter ces règles et à préserver l'intégrité du travail fourni. La consultation de ce document est strictement personnelle.

Merci de respecter le travail accompli afin de permettre la création continue de ressources pédagogiques fiables et accessibles.