



Ce document a été mis en ligne par l'organisme [FormaV](#)®

Toute reproduction, représentation ou diffusion, même partielle, sans autorisation préalable, est strictement interdite.

Pour en savoir plus sur nos formations disponibles, veuillez visiter :

www.formav.co/explorer

**BREVET PROFESSIONNEL DES METIERS DE LA PIERRE
EPREUVE E2**

**IMPLANTATION, REALISATION ET SUIVI D'UN
OUVRAGE**

- | | |
|---|---------------|
| - Présentation et barème | Folio n°1/13 |
| - Façade sud après travaux | Folio n°2/13 |
| - Présentation et situation | Folio n°3/13 |
| - Vues 3D de la pierre n°1 | Folio n°4/13 |
| - Planche de profils pierre n°1 | Folio n°5/13 |
| - Vues de la pierre n°1 | Folio n°6/13 |
| - Vues 3D de la pierre n°2 | Folio n°7/13 |
| - Planche de profils pierre n°2 | Folio n°8/13 |
| - Vues de la pierre n°2 | Folio n°9/13 |
| - Cotation de l'élément décoratif | Folio n°10/13 |
| - Panneau de l'arc surbaissé de la pierre n°1 | Folio n°11/13 |
| - Panneau de joint repéré B de la pierre n°1 | Folio n°12/13 |
| - Contre profil de la moulure du fronton (pierre n°2) | Folio n°13/13 |

| | | |
|--------------------------------|--|-------------|
| SUJET NATIONAL | BP METIERS DE LA PIERRE | Session |
| Durée : 20 h – Coefficient : 7 | Epreuve E2 écrite Implantation, réalisation et contrôle | Feuille : / |

Implantation, réalisation et suivi d'un ouvrage U.2

(Coefficient 7 ; durée de l'épreuve : 20H)

Mise en situation :

Sur la façade sud vous devez restaurer en partie la lucarne repérée sur le documents n°2/13
Les travaux comprennent les tailles du sommier et une partie d'un piédroit, comprenant l'amorti du rampant du fronton.
Puis l'agencement de plaques de pierres polissables qui servira de dallage décoratif une fois inséré dans le revêtement de sol.

On demande :

De réaliser le sommier dans une pierre de dureté 10 à 11. Les moulures seront adoucies, les parties planes seront ciselées. Toutes les faces non vues seront laissées brut de sciage.

De réaliser une partie de piédroit dans une pierre de dureté 5 à 6. La moulure du fronton sera layée fin pour les parties planes et griffée sur les parties courbes, le parement du piédroit sera égrésé.

De réaliser un élément décoratif. La finition sera polie brillante et les chants laissés brut de sciage. Vous réaliserez l'assemblage et le collage des pièces. Pour matérialiser les tours, vous pratiquerez un aspect de taille pointé.

Panneaux à réaliser :

- Panneau du lit de pose du sommier
- Panneau de joint vertical
- Panneau de joint du fronton
- Tous les contre profils nécessaires à la taille
- Panneau entier en gabarex pour la marbrerie

Les candidats qui auront un numéro pair réaliseront des éléments droits et impairs des éléments gauches.

Présentation de votre ouvrage :

Vous devez présenter les trois éléments de manière à les mettre en valeur, dans un espace propre et sécurisé.

On vous donne :

Plans côtés

Un bloc capable de pierre de dureté 10 à 11 (l 370 mm x h 450 mm x p 350 mm)

Un bloc capable de pierre de dureté 5 à 6 (l 560 mm x h 550 mm x p 450 mm)

Une feuille de Gabarex ou similaire

Une feuille cartonnée

Des plaques de roches polissables de 20 mm d'épaisseur et de couleurs différentes

Le profil déformé de la moulure du fronton

Panneau de l'arc surbaissé de la pierre n°1

Panneau du joint B de la pierre n°1

BAREME DE CORRECTION

| SOMMIER | | BAREME | /75 |
|--------------|--|------------------------|-------------|
| 1 | Panneau de joint vertical / Panneau du lit de pose | / | 5 |
| 2 | Contrôle de la taille au panneau : | - a) joint horizontal | / 8 |
| | | - b) joint vertical | / 6 |
| 3 | Respect de la planéité : | - a) moulures | / 10 |
| | | - b) surfaces planes | / 1 |
| 4 | Respect de l'équerrage : | - a) parement/intrados | / 8 |
| | | - b) moulures | / 10 |
| 5 | Respect des arêtes : | - a) des moulures | / 10 |
| | | - b) Arêtes des joints | / 5 |
| 6 | Dégauchissage retour moulure | / | 2 |
| 7 | Aspect général / Aspect de taille | / | 10 |
| TOTAL | | | / 75 |

| ELEMENT DE PIEDROIT | | /65 |
|---------------------|--|-------------|
| 1 | Panneau de joint du fronton | / 10 |
| 2 | Contrôle de la taille au panneau | / 15 |
| 3 | Respect de la planéité | / 10 |
| 4 | Respect des arêtes (éclats / épaufrures) | / 10 |
| 5 | Profil déformé de la moulure | / 10 |
| 6 | Aspect de taille / Aspect général | / 10 |
| TOTAL | | / 65 |

| ELEMENT DECORATIF | | /60 |
|-------------------|---|-------------|
| 1 | Côtes générales | / 15 |
| 2 | Respect de l'équerrage | / 5 |
| 3 | Qualité et précision des coupes / collage | / 30 |
| 4 | Polissage | / 10 |
| TOTAL | | / 60 |

| | | | |
|------------------|---------------------|------------------------------|--------------|
| SOMMIER : | + PIEDROIT : | + ELEMENT DECORATIF : | / 200 |
|------------------|---------------------|------------------------------|--------------|

| | | |
|--------------------------------|--|---------------------|
| SUJET NATIONAL | BP METIERS DE LA PIERRE | Session |
| Durée : 20 h – Coefficient : 7 | Epreuve E2 écrite Implantation, réalisation et contrôle | Feuille : 1 / 13 |

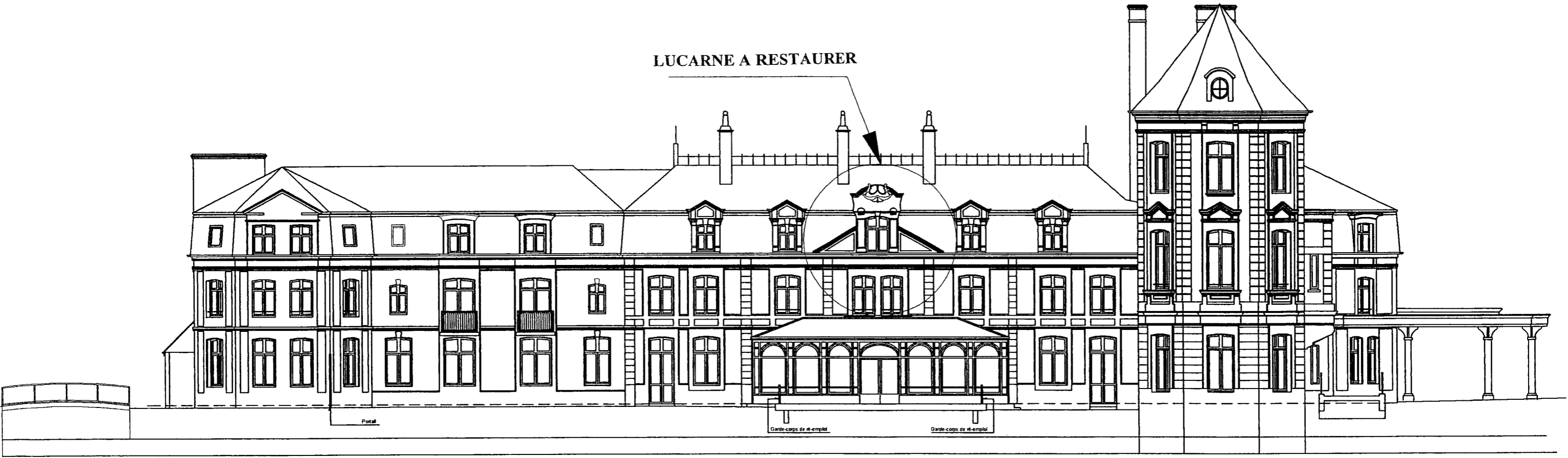

| | | |
|---------------------------|--|--------------|
| SUJET NATIONAL | BP METIERS DE LA PIERRE | SESSION 2006 |
| Durée 20h - Coefficient 7 | Epreuve E2 écrite Implantation, réalisation et contrôle | Feuille 2/13 |



Vue d'ensemble



Lucarne

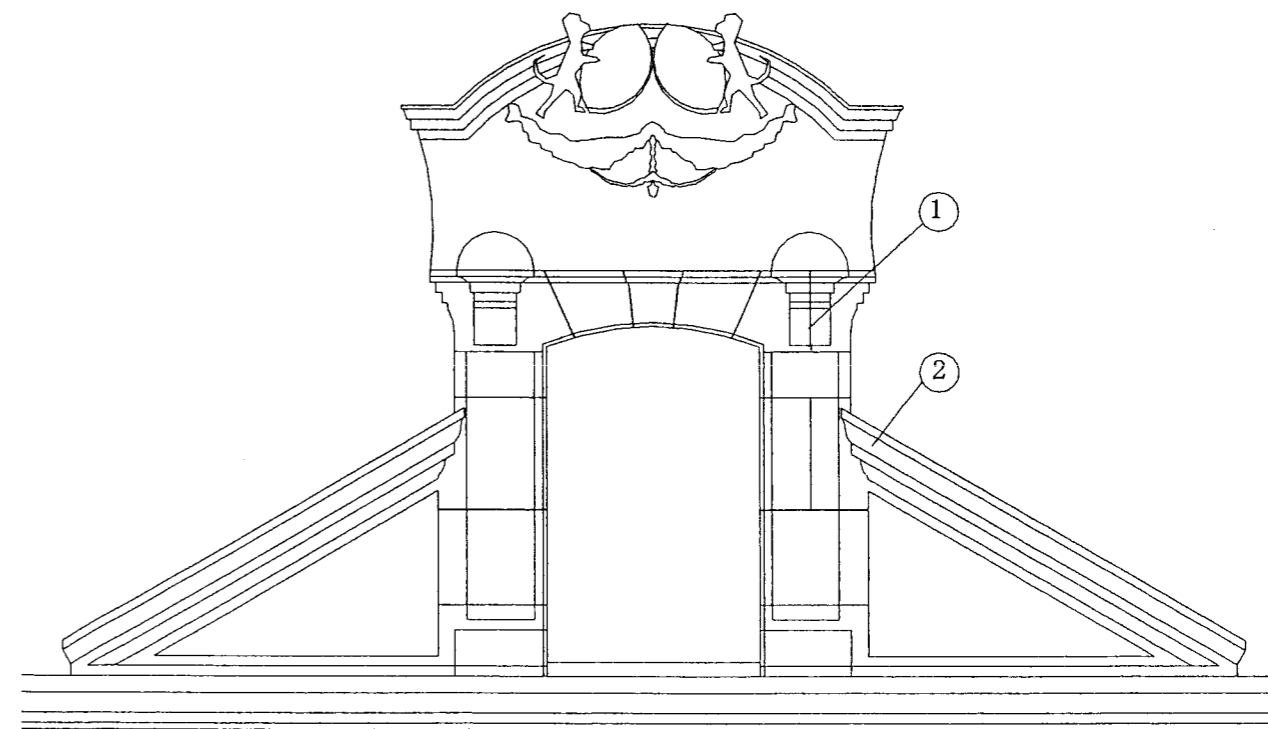

| | | |
|---------------------------|--|--------------|
| SUJET NATIONAL | BP METIERS DE LA PIERRE | SESSION 2006 |
| Durée 20h - Coefficient 7 | Epreuve E2 écrite Implantation, réalisation et contrôle | Feuille 3/13 |

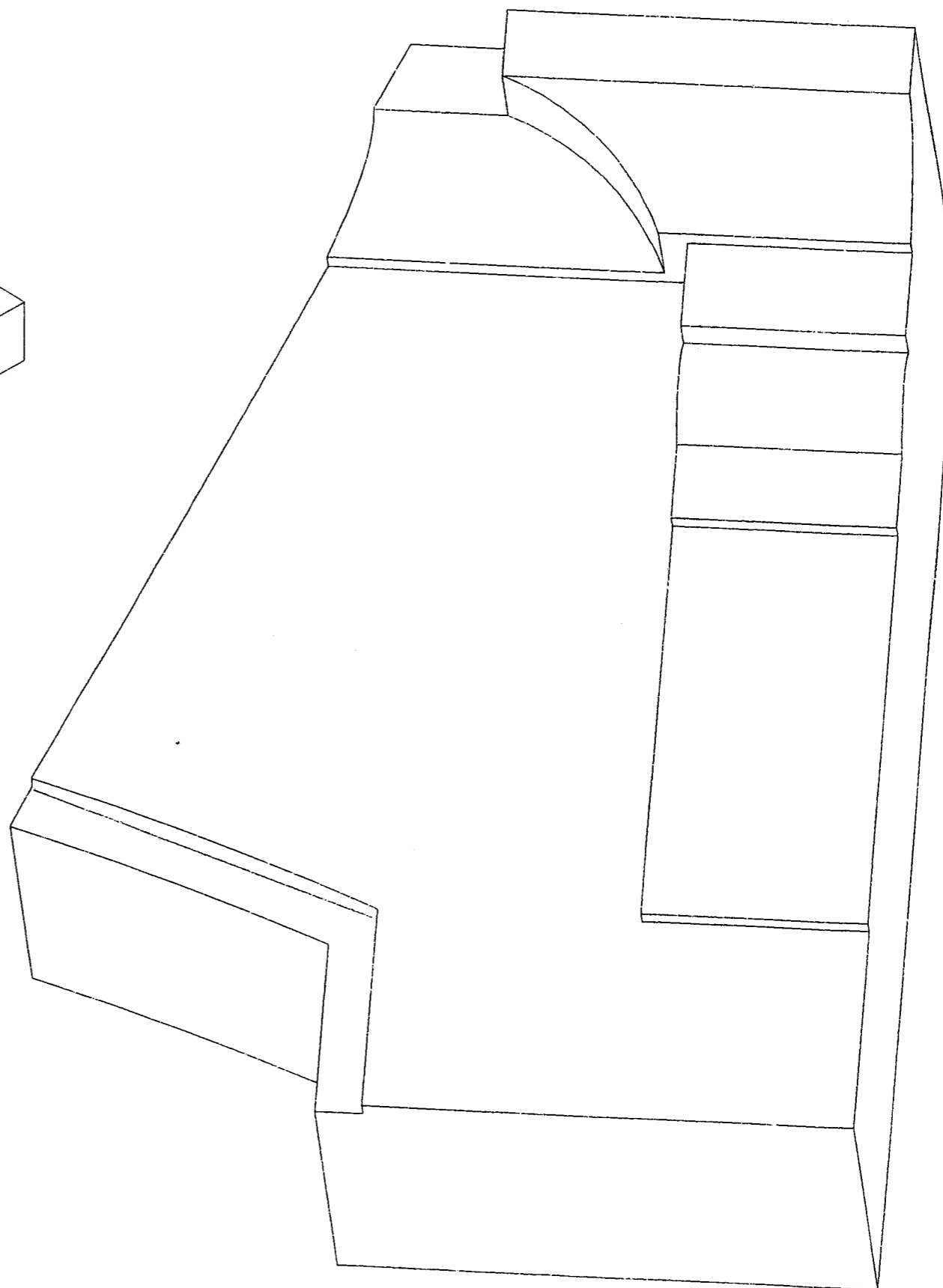
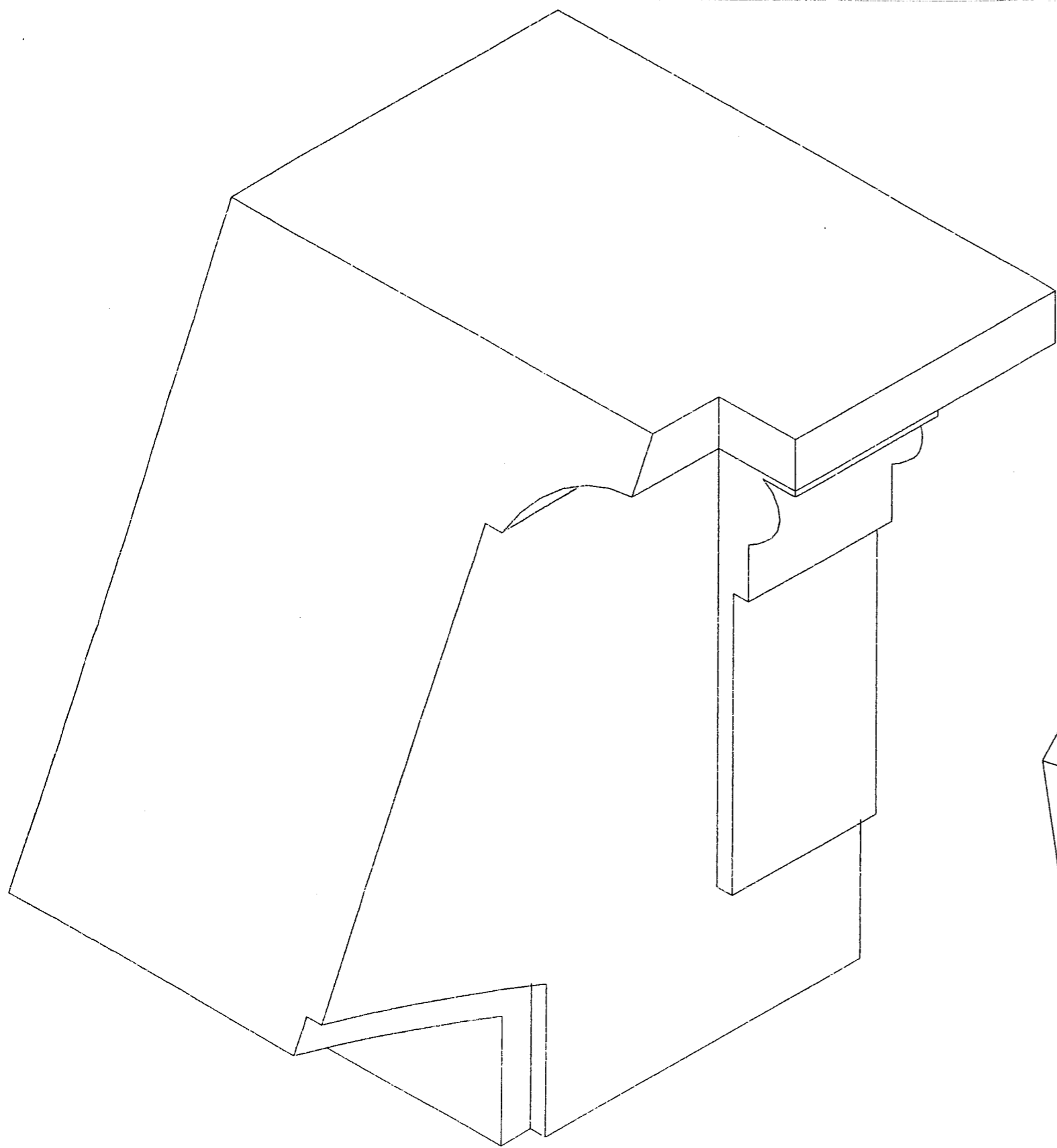

| | | |
|---------------------------|--|--------------|
| SUJET NATIONAL | BP METIERS DE LA PIERRE | SESSION 2006 |
| Durée 20h - Coefficient 7 | Epreuve E2 écrite Implantation, réalisation et contrôle | Feuille 4/13 |

Profils de la moulure de la pierre n°1

Contreprofils des moulures de la pierre n°1

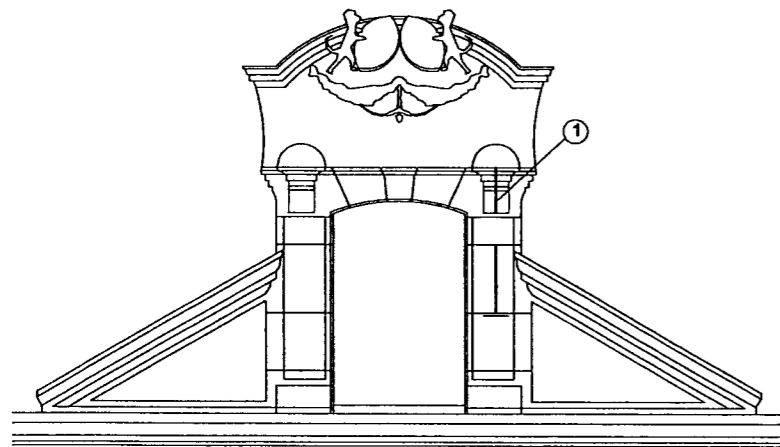

Pierre n°1

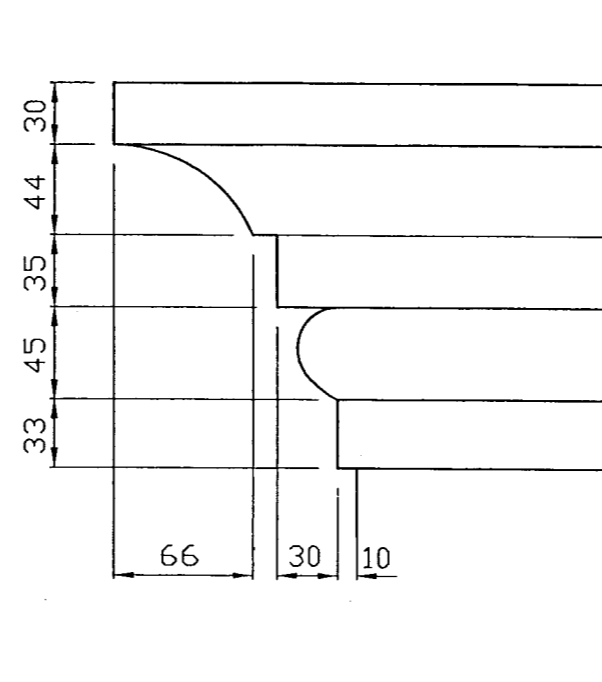
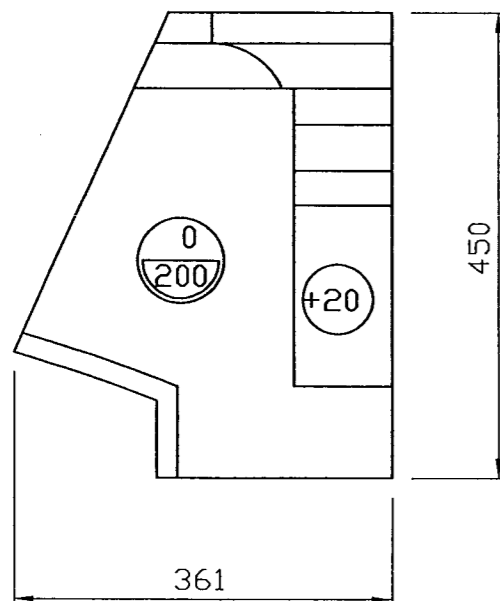

Cotations linéaires

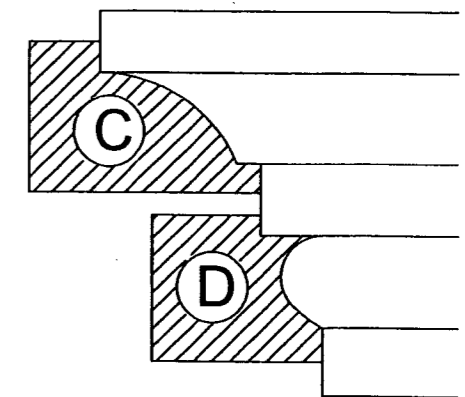

Cotations centres/rayons

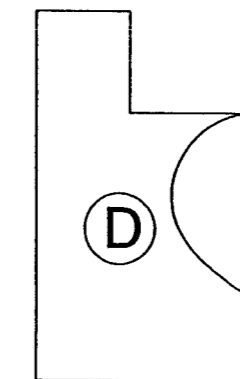
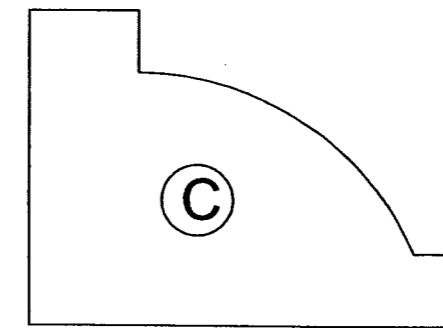
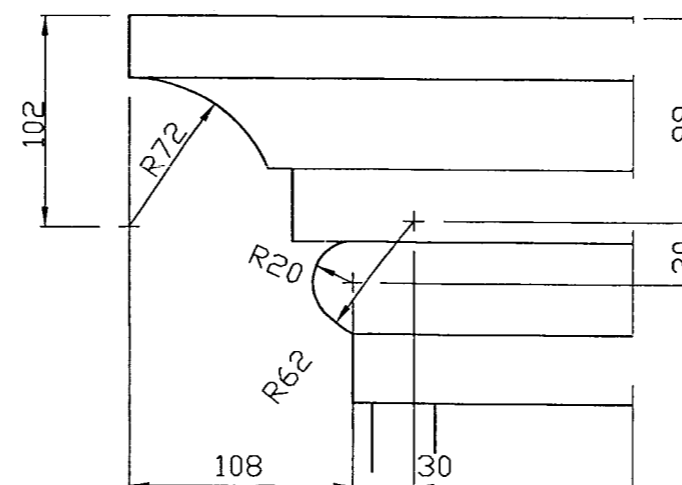

| | | |
|---------------------------|--|--------------|
| SUJET NATIONAL | BP METIERS DE LA PIERRE | SESSION 2006 |
| Durée 20h - Coefficient 7 | Epreuve E2 écrite Implantation, réalisation et contrôle | Feuille 5/13 |

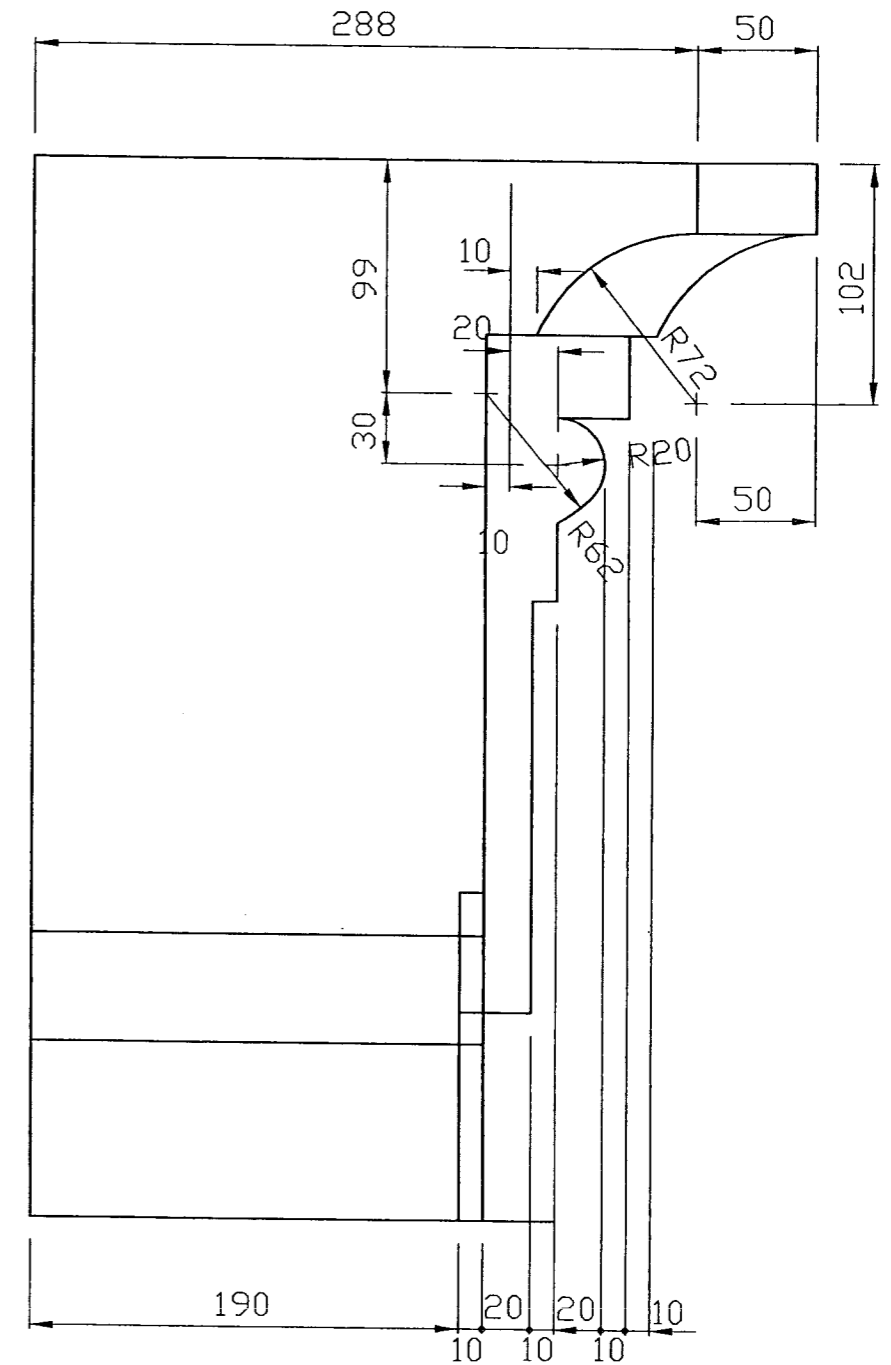
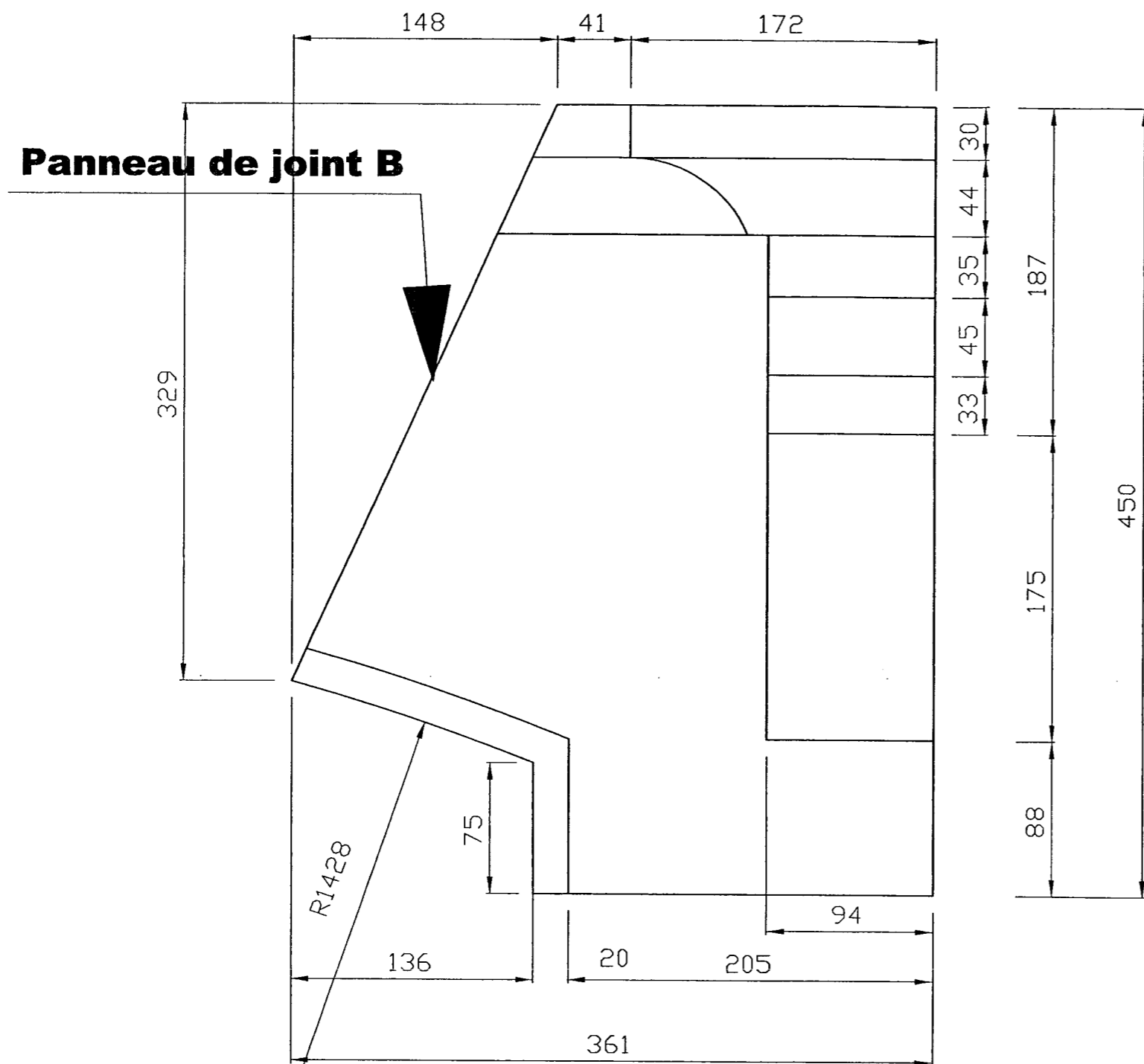

PIERRE N°1

| | | |
|---------------------------|--|--------------|
| SUJET NATIONAL | BP METIERS DE LA PIERRE | SESSION 2006 |
| Durée 20h - Coefficient 7 | Epreuve E2 écrite Implantation, réalisation et contrôle | Feuille 6/13 |

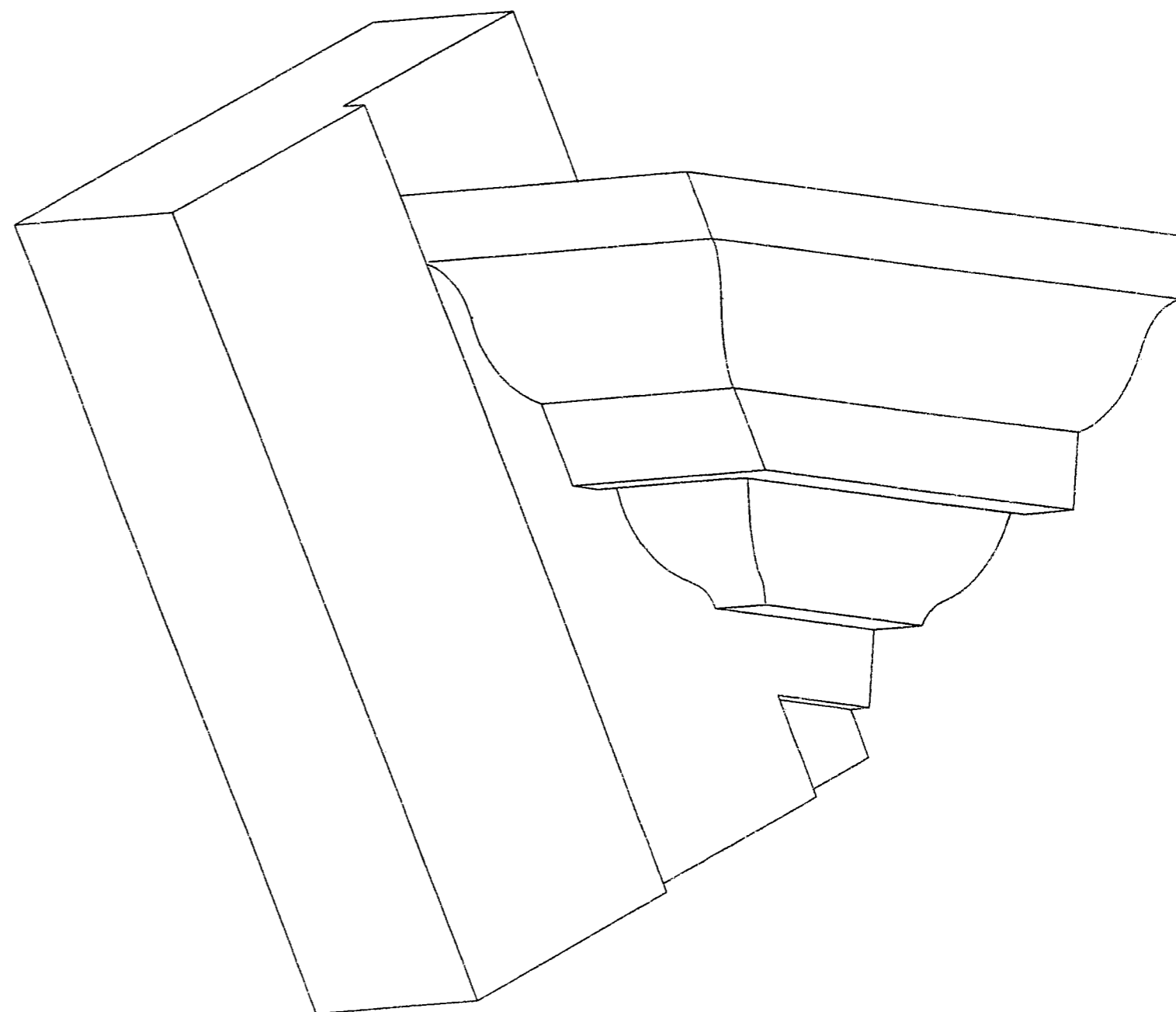
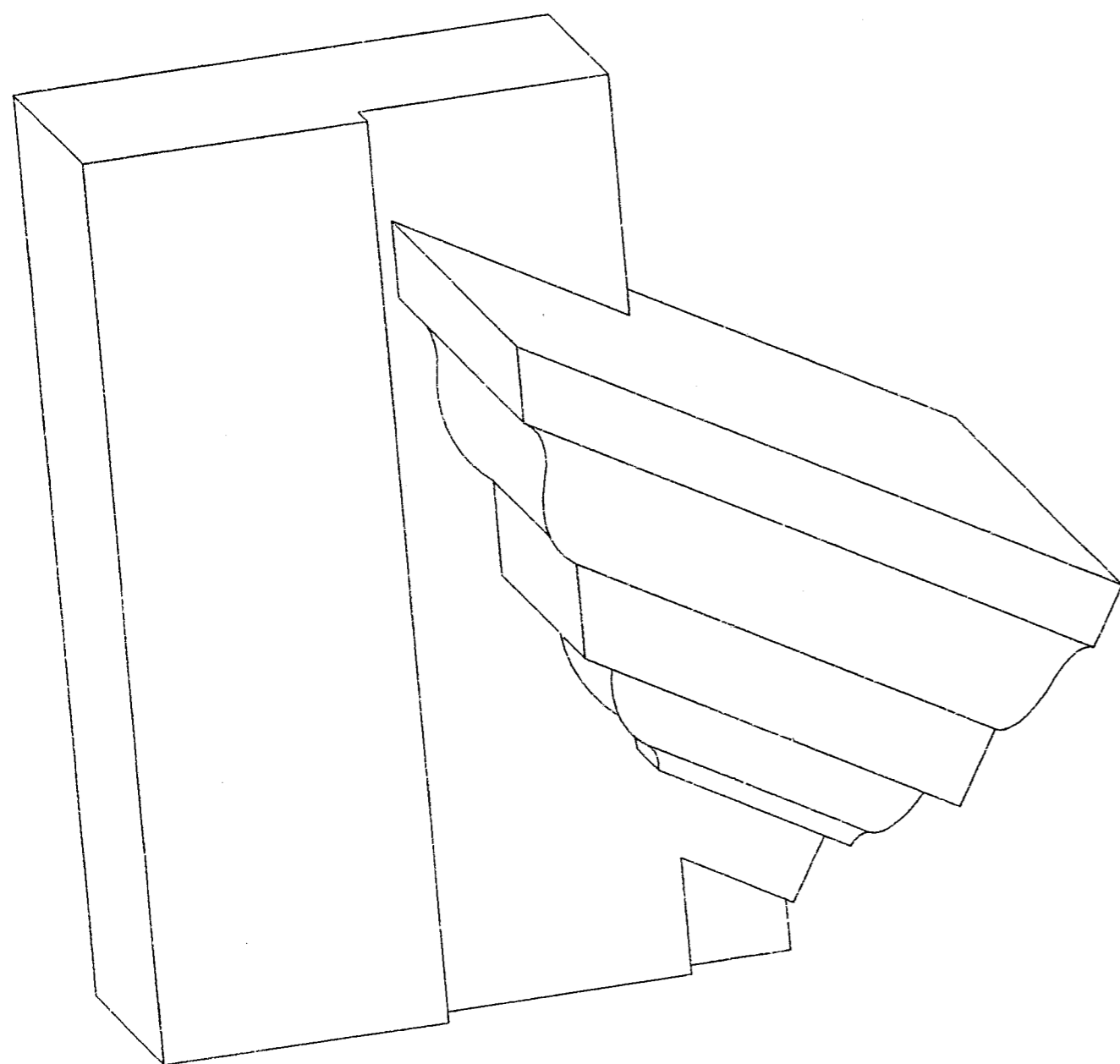

| | | |
|---------------------------|--|--------------|
| SUJET NATIONAL | BP METIERS DE LA PIERRE | SESSION 2006 |
| Durée 20h - Coefficient 7 | Epreuve E2 écrite Implantation, réalisation et contrôle | Feuille 7/13 |

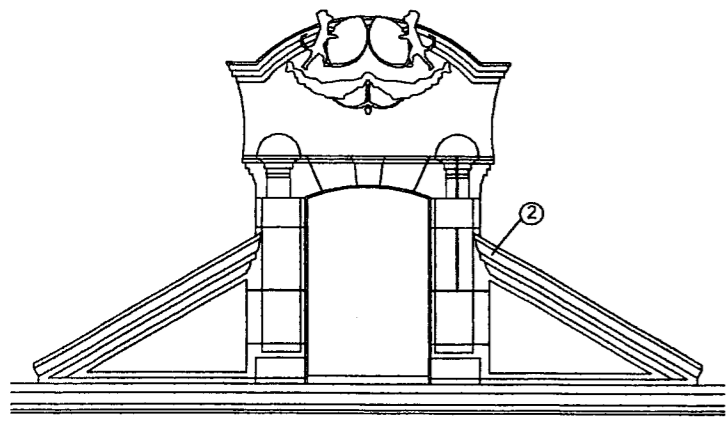

Pierre n°2

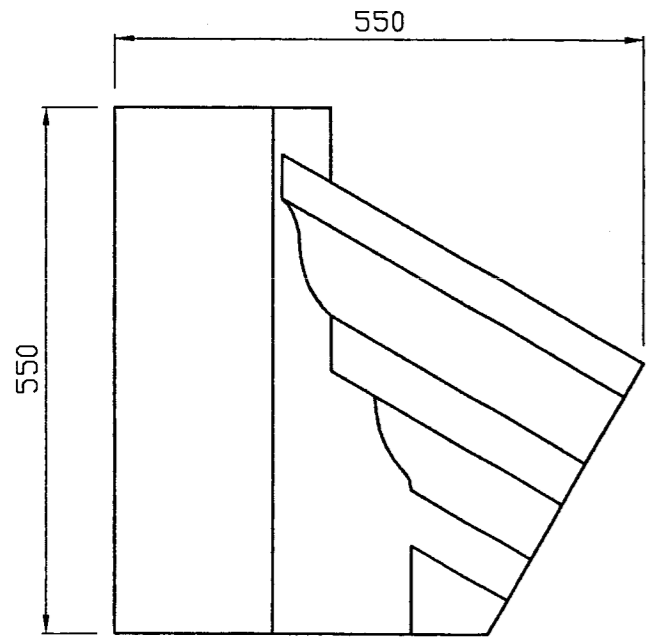

Profil de la moulure de la pierre n°2

PIERRE TENDRE

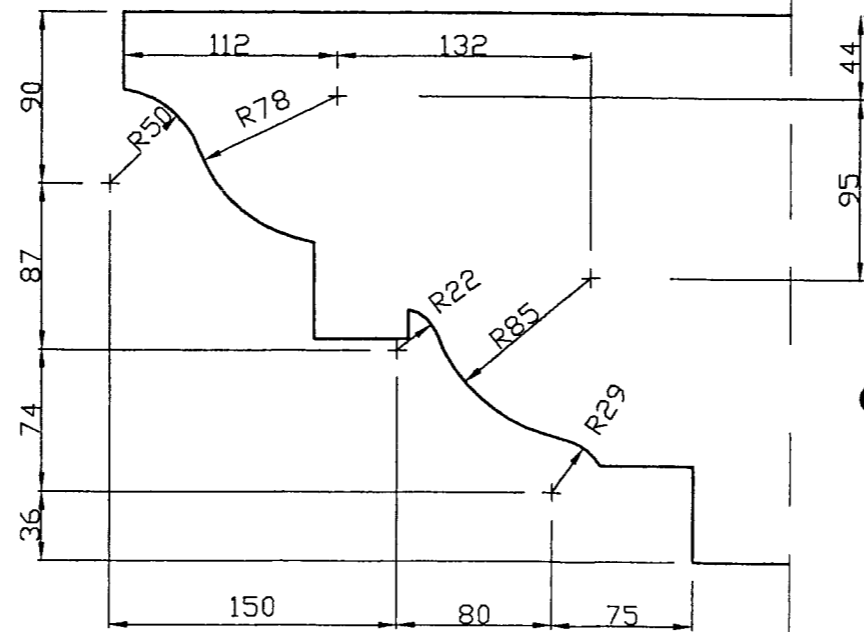
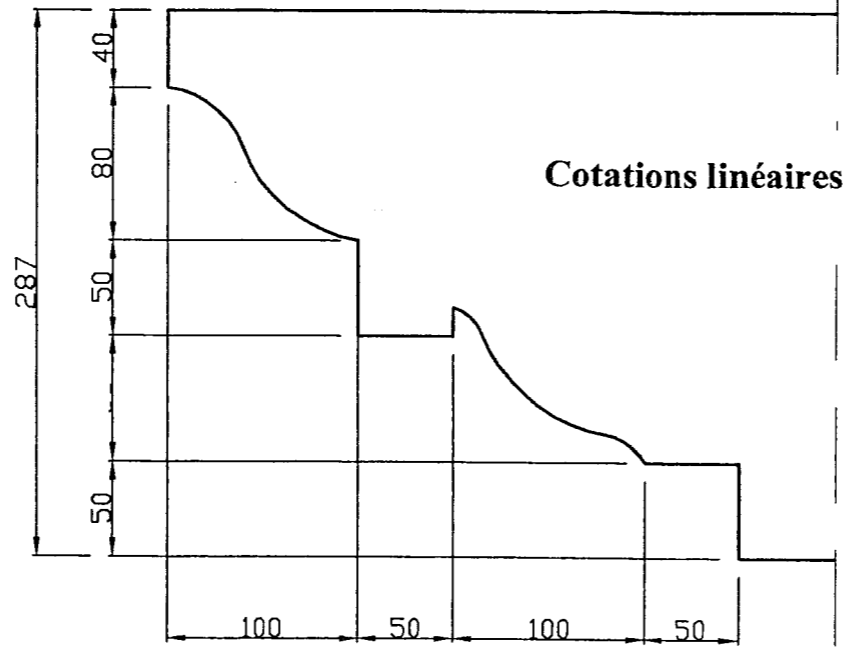

Contreprofils des moulures de la pierre n°2

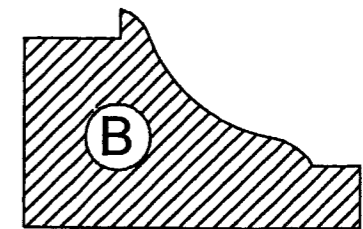
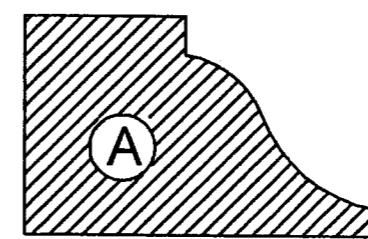
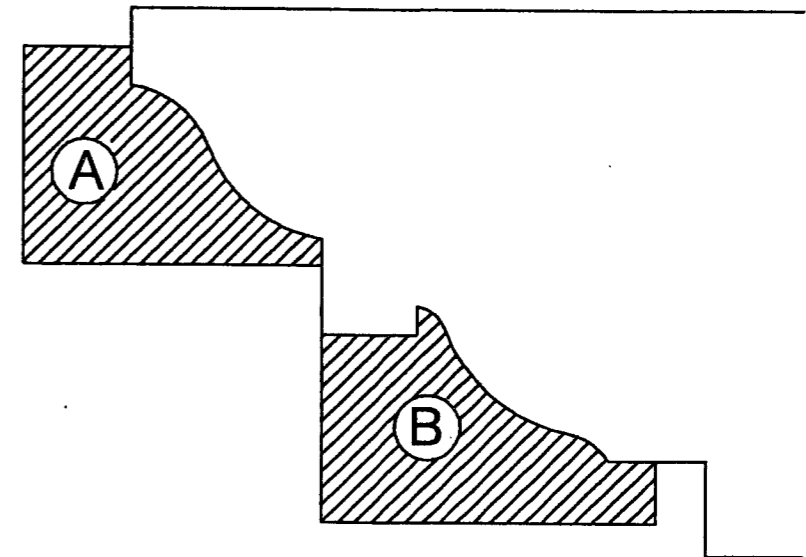

| | | |
|---------------------------|--|--------------|
| SUJET NATIONAL | BP METIERS DE LA PIERRE | SESSION 2006 |
| Durée 20h - Coefficient 7 | Epreuve E2 écrite Implantation, réalisation et contrôle | Feuille 8/13 |

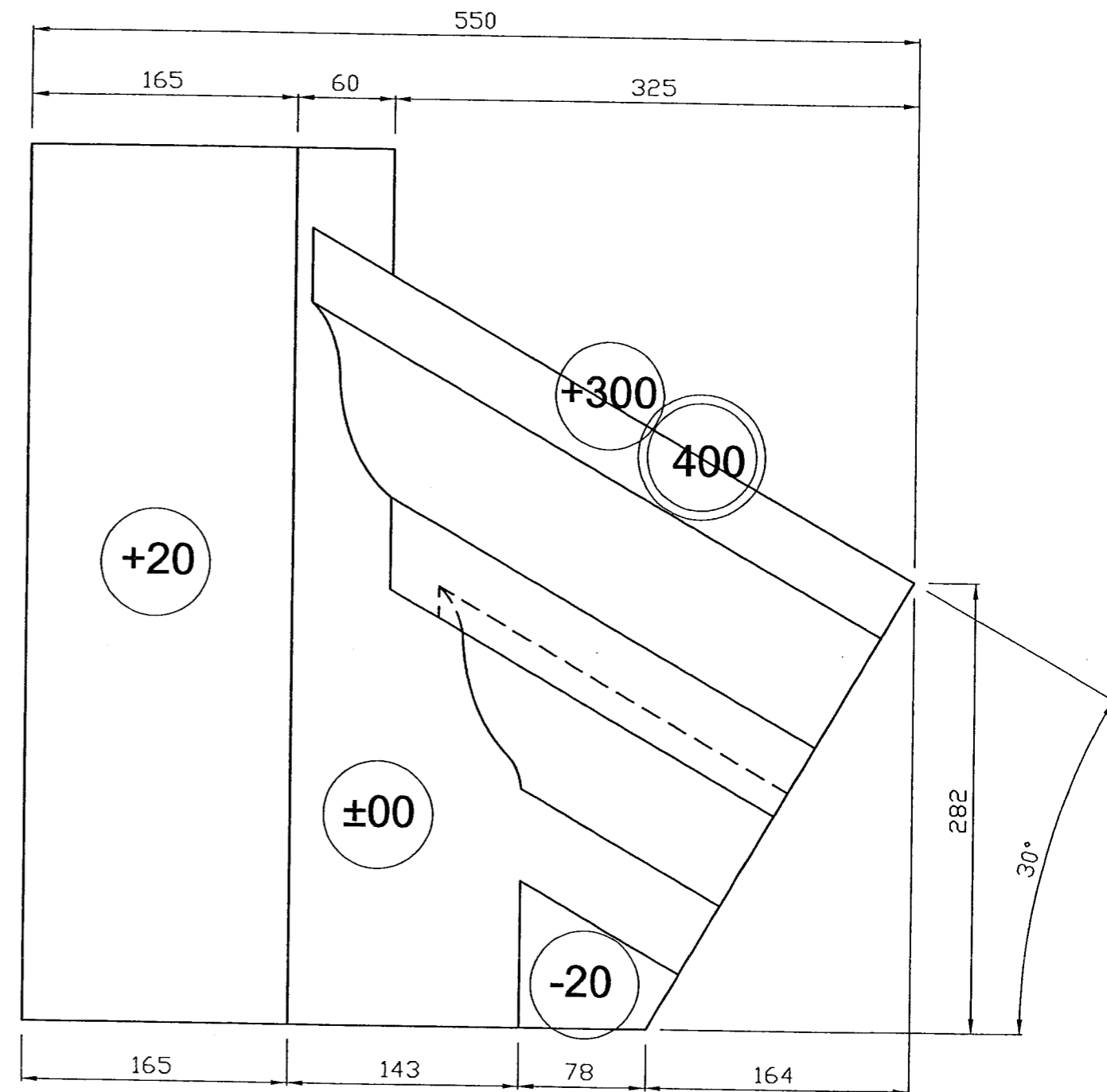
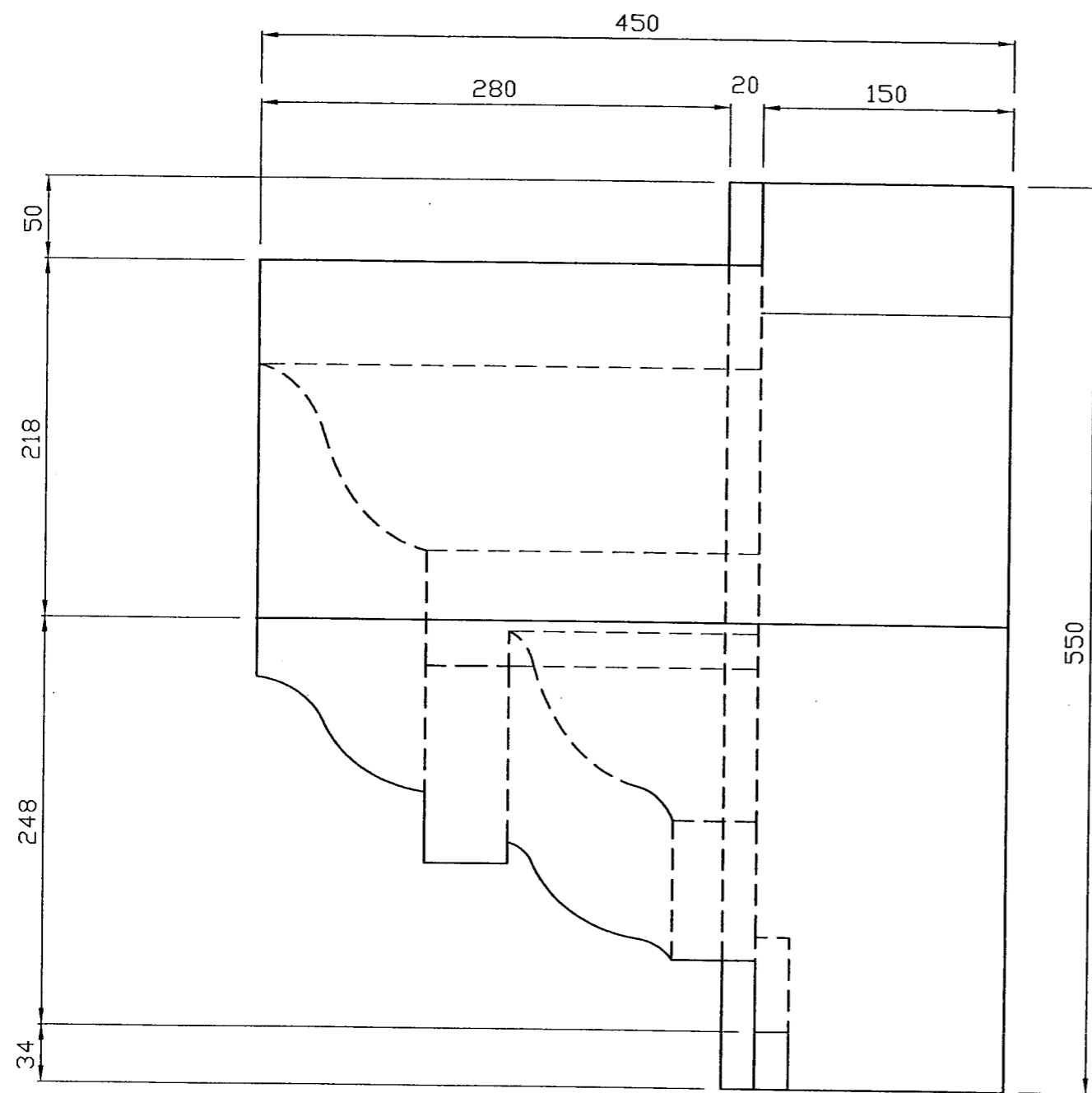

PIERRE N°2

| | | |
|---------------------------|--|--------------|
| SUJET NATIONAL | BP METIERS DE LA PIERRE | SESSION 2006 |
| Durée 20h - Coefficient 7 | Epreuve E2 écrite Implantation, réalisation et contrôle | Feuille 9/13 |

ELEMENT DECORATIF

REPRESENTATION COMTEMPORAINE DES ARMOIRIES

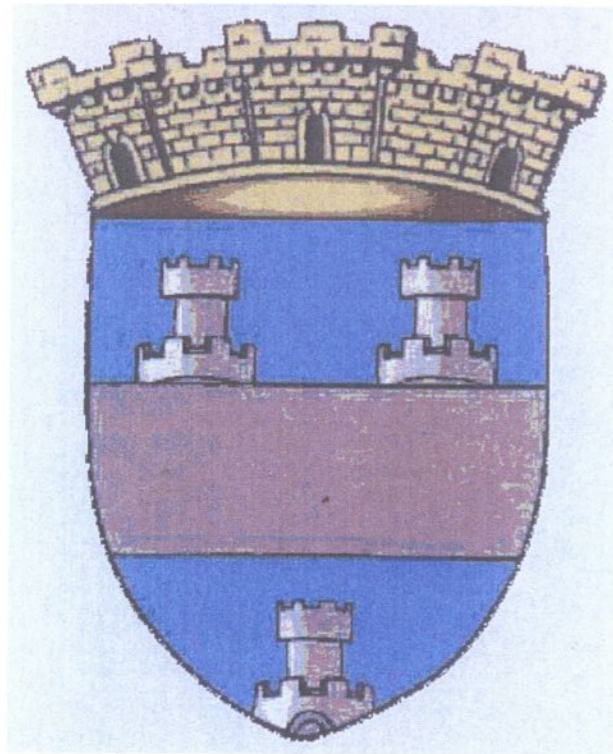
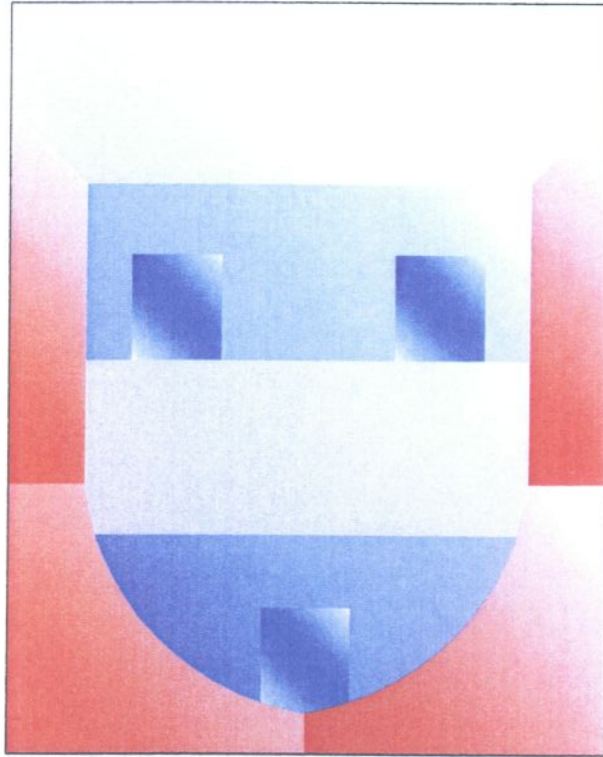

ARMOIRIES INITIALES DU CHATEAU DE BUSNES

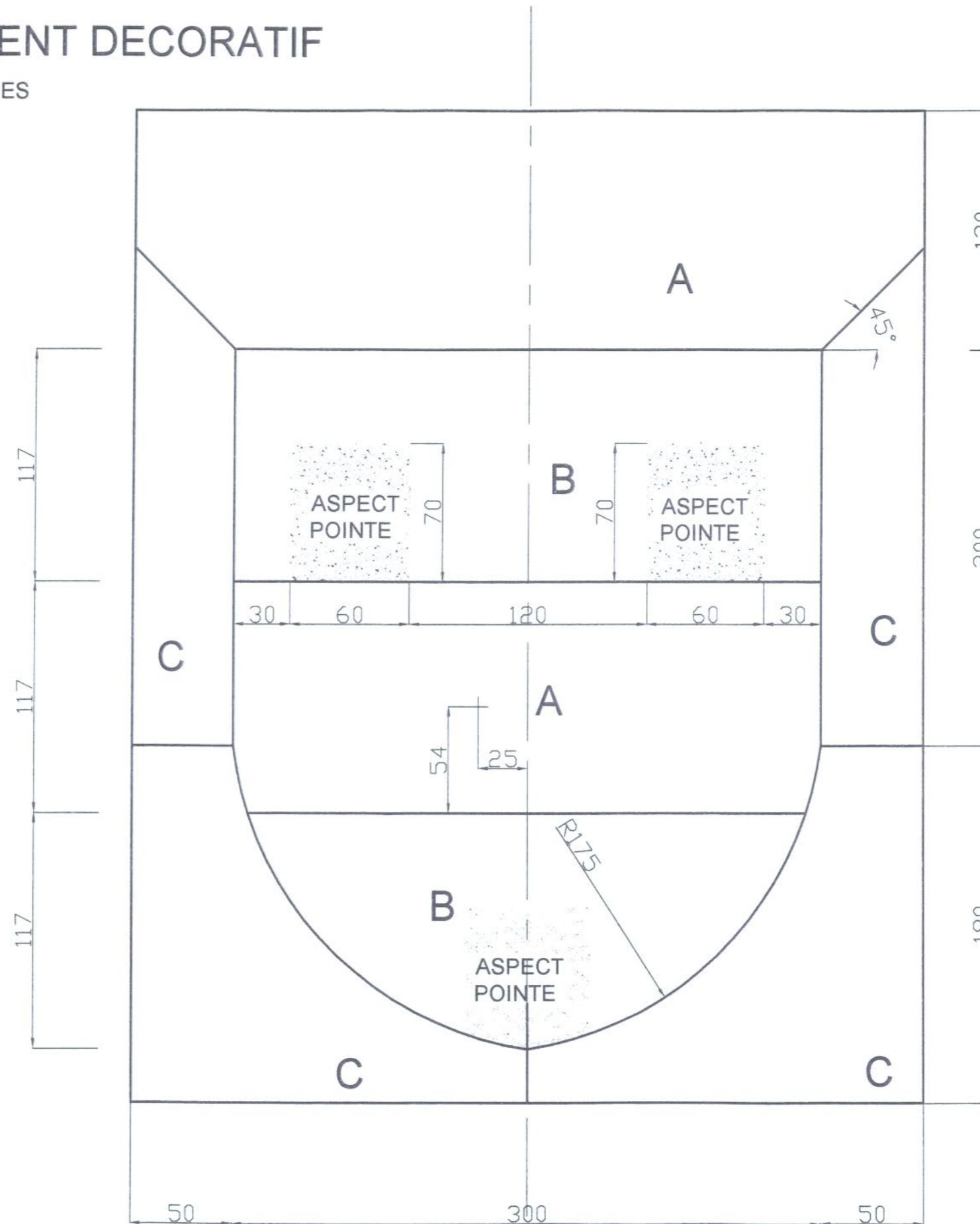

A : Couleur claire
 B : Couleur foncée
 C : Couleur intermédiaire

| | | |
|---------------------------|--|---------------|
| SUJET NATIONAL | BP METIERS DE LA PIERRE | SESSION 2006 |
| Durée 20h - Coefficient 7 | Epreuve E2 écrite Implantation, réalisation et contrôle | Feuille 10/13 |

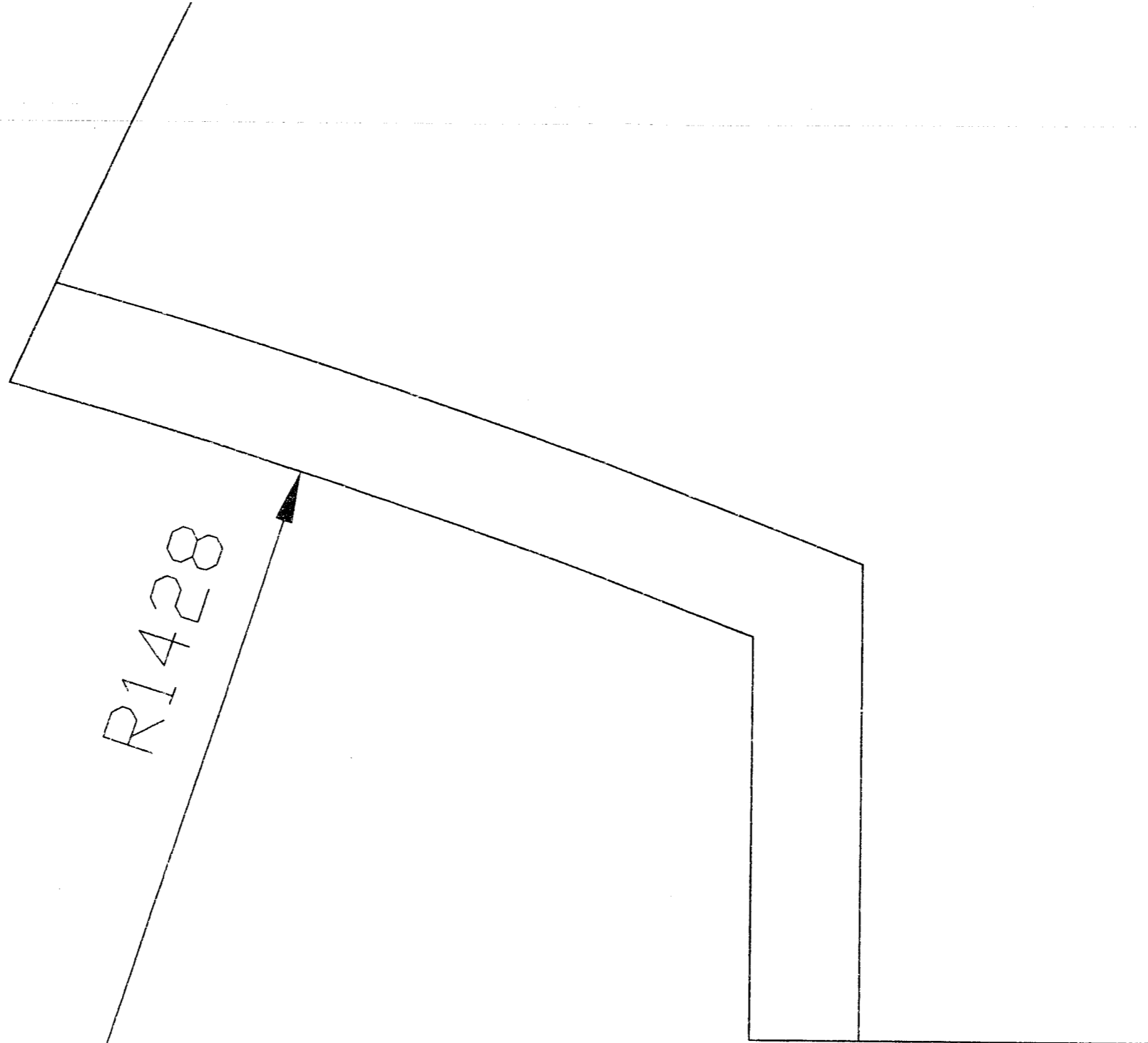

PANNEAU DE L'ARC SURBAISSE PIERRE N°1

| | | |
|---------------------------|--|---------------|
| SUJET NATIONAL | BP METIERS DE LA PIERRE | SESSION 2006 |
| Durée 20h - Coefficient 7 | Epreuve E2 écrite Implantation, réalisation et contrôle | Feuille 11/13 |

PANNEAU DE JOINT B

Pierre n°1

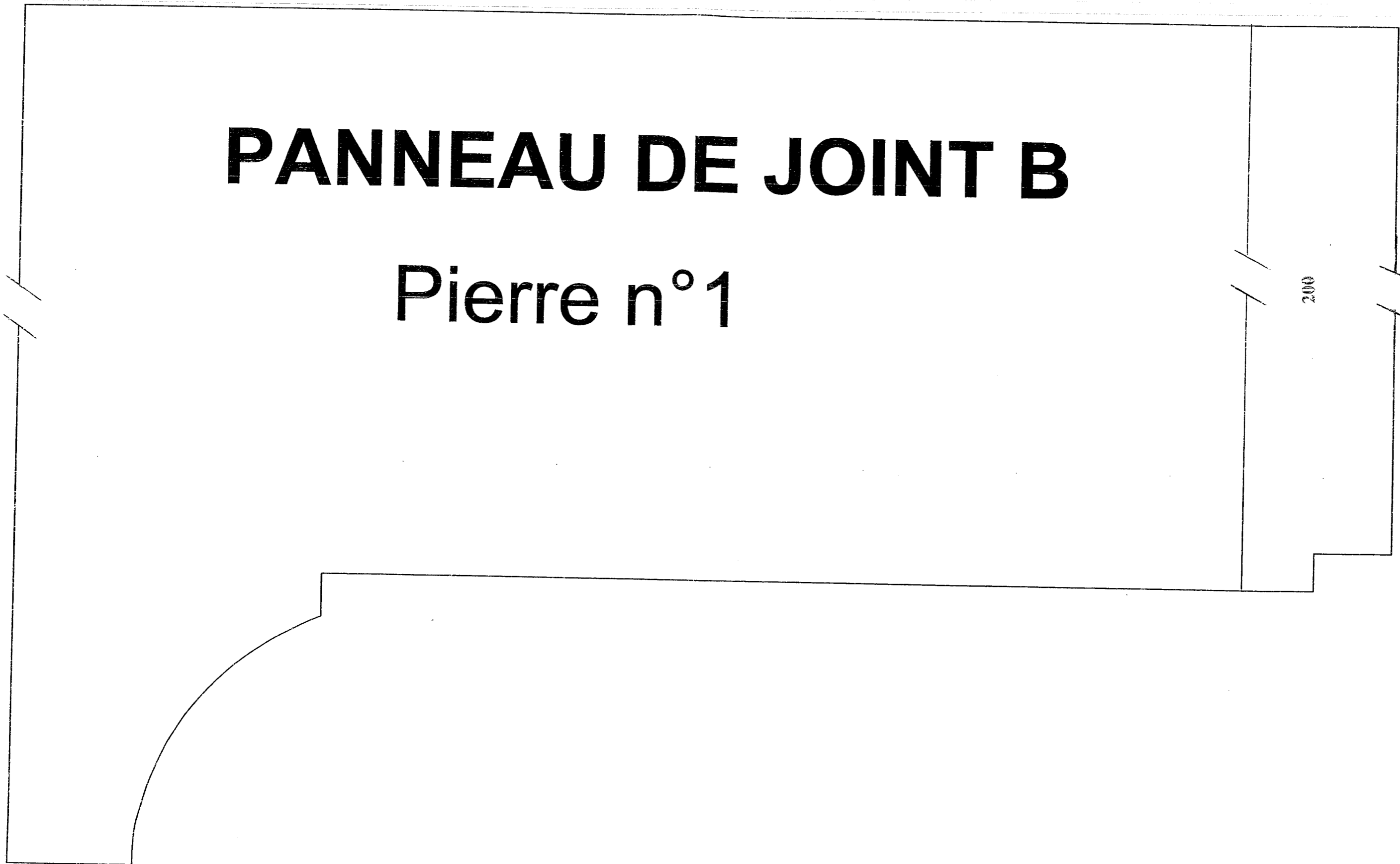

| | | |
|---------------------------|--|---------------|
| SUJET NATIONAL | BP METIERS DE LA PIERRE | SESSION 2006 |
| Durée 20h - Coefficient 7 | Epreuve E2 écrite Implantation, réalisation et contrôle | Feuille 12/13 |



CONTRE PROFIL

Pierre n°2

| | | |
|---------------------------|--|---------------|
| SUJET NATIONAL | BP METIERS DE LA PIERRE | SESSION 2006 |
| Durée 20h - Coefficient 7 | Epreuve E2 écrite Implantation, réalisation et contrôle | Feuille 13/13 |

Copyright © 2026 FormaV. Tous droits réservés.

Ce document a été élaboré par FormaV® avec le plus grand soin afin d'accompagner chaque apprenant vers la réussite de ses examens. Son contenu (textes, graphiques, méthodologies, tableaux, exercices, concepts, mises en forme) constitue une œuvre protégée par le droit d'auteur.

Toute copie, partage, reproduction, diffusion ou mise à disposition, même partielle, gratuite ou payante, est strictement interdite sans accord préalable et écrit de FormaV®, conformément aux articles L.111-1 et suivants du Code de la propriété intellectuelle. Dans une logique anti-plagiat, FormaV® se réserve le droit de vérifier toute utilisation illicite, y compris sur les plateformes en ligne ou sites tiers.

En utilisant ce document, vous vous engagez à respecter ces règles et à préserver l'intégrité du travail fourni. La consultation de ce document est strictement personnelle.

Merci de respecter le travail accompli afin de permettre la création continue de ressources pédagogiques fiables et accessibles.