



Ce document a été mis en ligne par l'organisme [FormaV](#)®

Toute reproduction, représentation ou diffusion, même partielle, sans autorisation préalable, est strictement interdite.

Pour en savoir plus sur nos formations disponibles, veuillez visiter :

www.formav.co/explorer

BREVET PROFESSIONNEL
METIERS DE LA PIERRE
SESSION 2004

EPREUVE E3

Partie écrite
Travaux spécifiques rénovation et stéréotomie

Durée 4h00

Ce dossier comprend :

- mise en situation, énoncé, barème de correction : folio 1/4
- document réponse : folio 2/4
- mise en situation, énoncé, barème de correction : folio 3/4
- plan du dallage : folio 4/4

**TRAVAUX SPECIFIQUES
RENOVATION ET STEREOTOMIE U3**

(Coefficient 3 : durée de l'épreuve 4 H)

Epreuve en salle (durée 1 H)

Mise en situation :

Un artisan vient de s'installer dans de nouveaux locaux, il travaille avec un ouvrier, un apprenti et prend souvent en stage des élèves de lycées professionnels. Il décide de se créer un nouveau logo dans les matériaux qu'il utilise, (pierres, marbre et granits). Ce logo sera réalisé sur une plaque signalétique posée sur un support en pierre. L'ensemble sera implanté sur un dallage appareillé près de l'entrée du bâtiment.

On demande :

De compléter l'élévation (pénétration d'une colonne dans une doucine et cavet) en laissant tous les traits de constructions nécessaires à la réalisation du dessin. Le dessin est à réaliser au crayon ou porte-mine.

On donne :

Une feuille (2/4) de dessin format A3 pré-imprimée avec vue à compléter.

BAREME DE CORRECTION :

Méthodologie :..... /10
Propreté et qualité du trait :..... /10
Précision de l'amorti :..... /10
TOTAL :...../30

BAREME GENERAL :

DESSIN = / 30
EPURE = / 70
TOTAL GENERAL = /100

SUJET NATIONAL	BP METIERS DE LA PIERRE	Session 2004
Durée 4h coef 3	Epreuve E3 écrite Travaux spécifiques rénovation et stéréotomie	Feuille 1/4

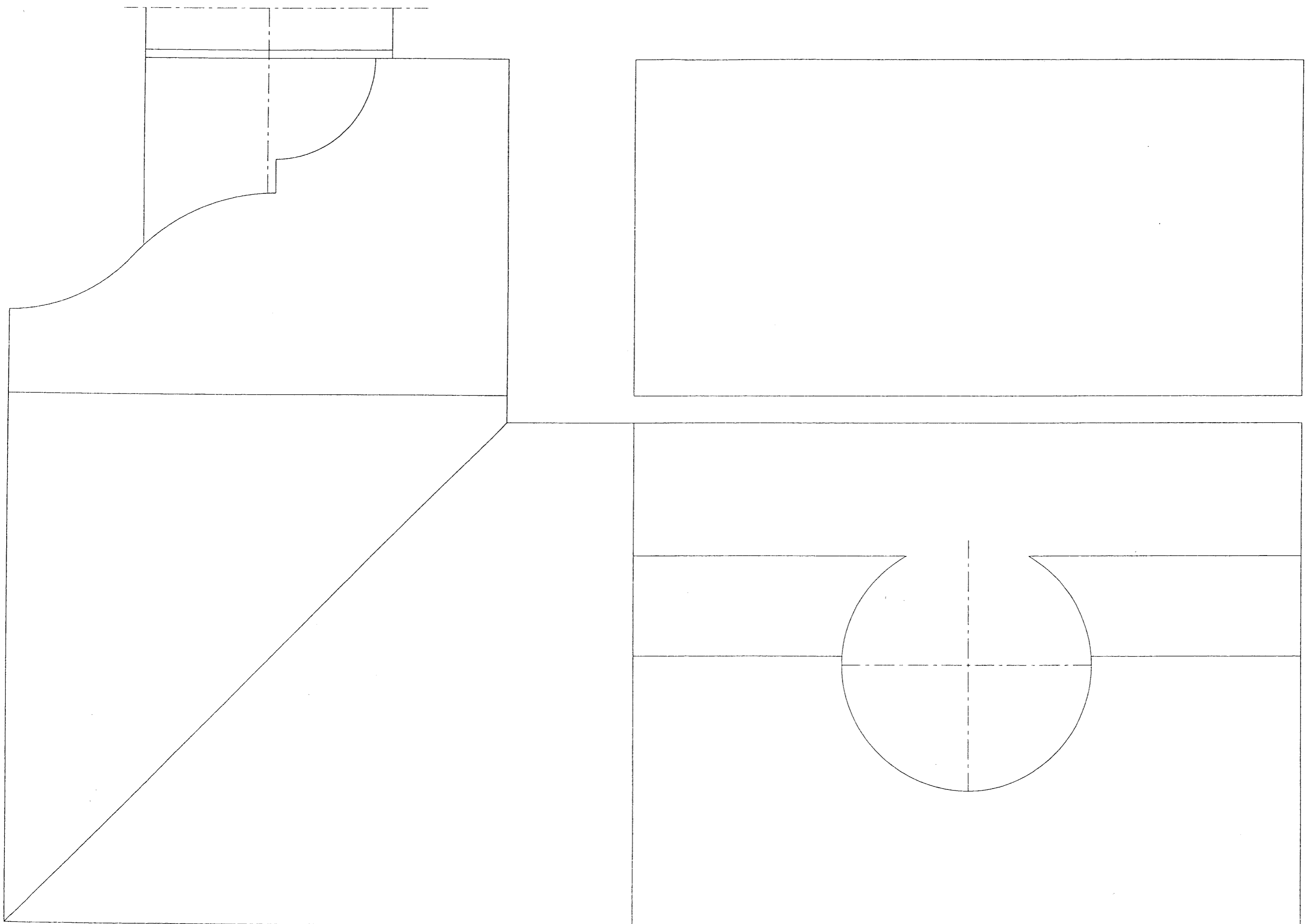

**TRAVAUX SPECIFIQUES
RENOVATION ET STEREOTOMIE U3**

**(Coefficient 3 : durée de l'épreuve 4 H)
Epreuve en atelier (durée 3H)**

Mise en situation :

Le dallage sur lequel vient s'implanter la signalétique doit être réalisé en dalle de granit de forme elliptique (anse de panier à 3 centres).
Les joints auront 6 Mm. de largeur.

On vous demande :

De réaliser la ½ épure de ce dallage ainsi que le calepinage.
En utilisant la chablonite fournie de réaliser les panneaux avec leurs indications nécessaires au débit

On vous donne :

Un plan d'ensemble de la signalétique et du dallage (feuillet 4/4)
Un panneau de contre plaqué mélaminé pour la réalisation du tracé de la ½ épure.
Une feuille de gabarex 1,20 x 1,50m

BAREME DE CORRECTION :		
½ Epure :	précision du tracé	/20
	cohérence du tracé	/30
	calepinage	/10
	Les panneaux sont exploitables	/ 20
TOTAL :.....		/ 70 points

SUJET NATIONAL	BP METIERS DE LA PIERRE	Session 2004
Durée 4h coef 3	Epreuve E3 écrite Travaux spécifiques rénovation et stéréotomie	Feuille 3/4

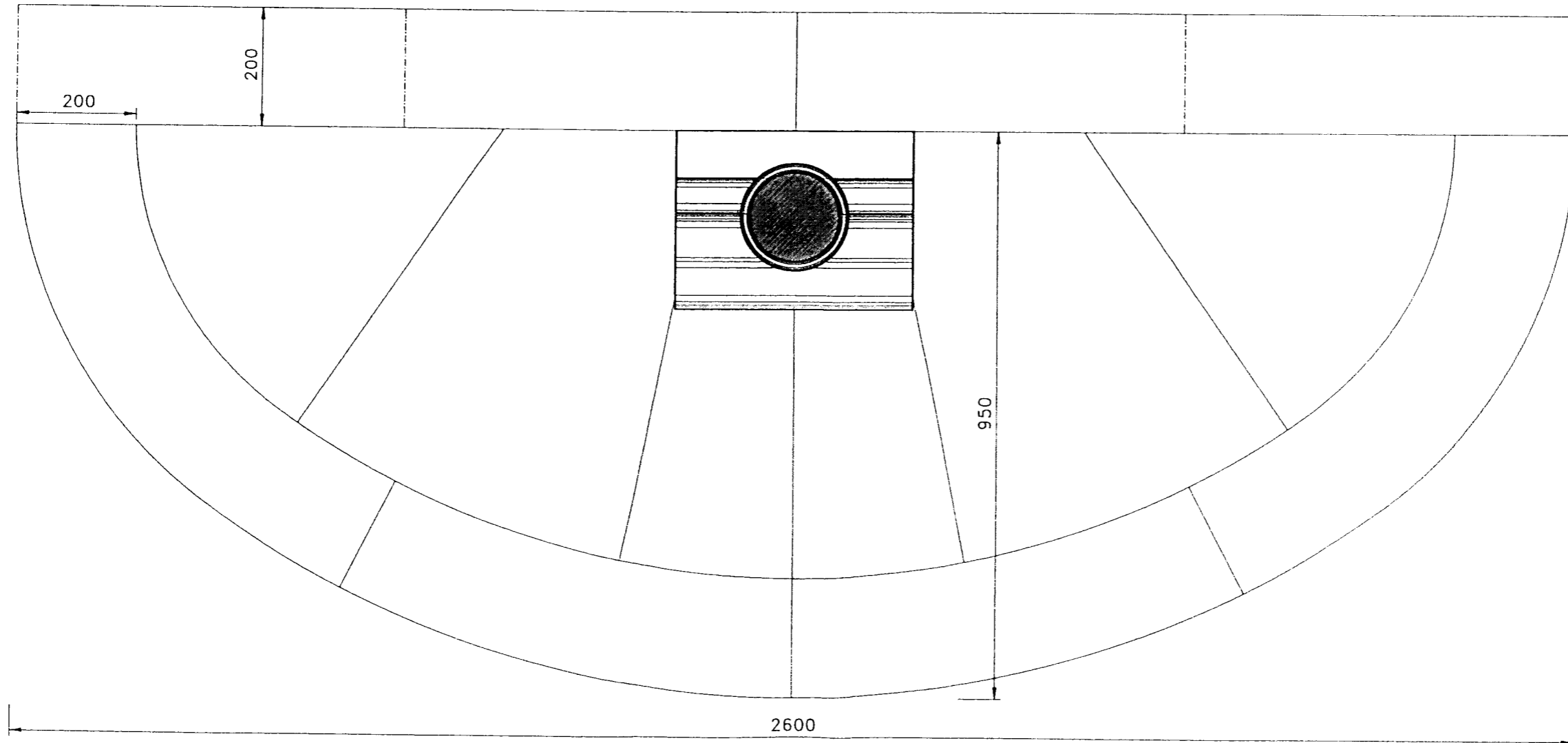
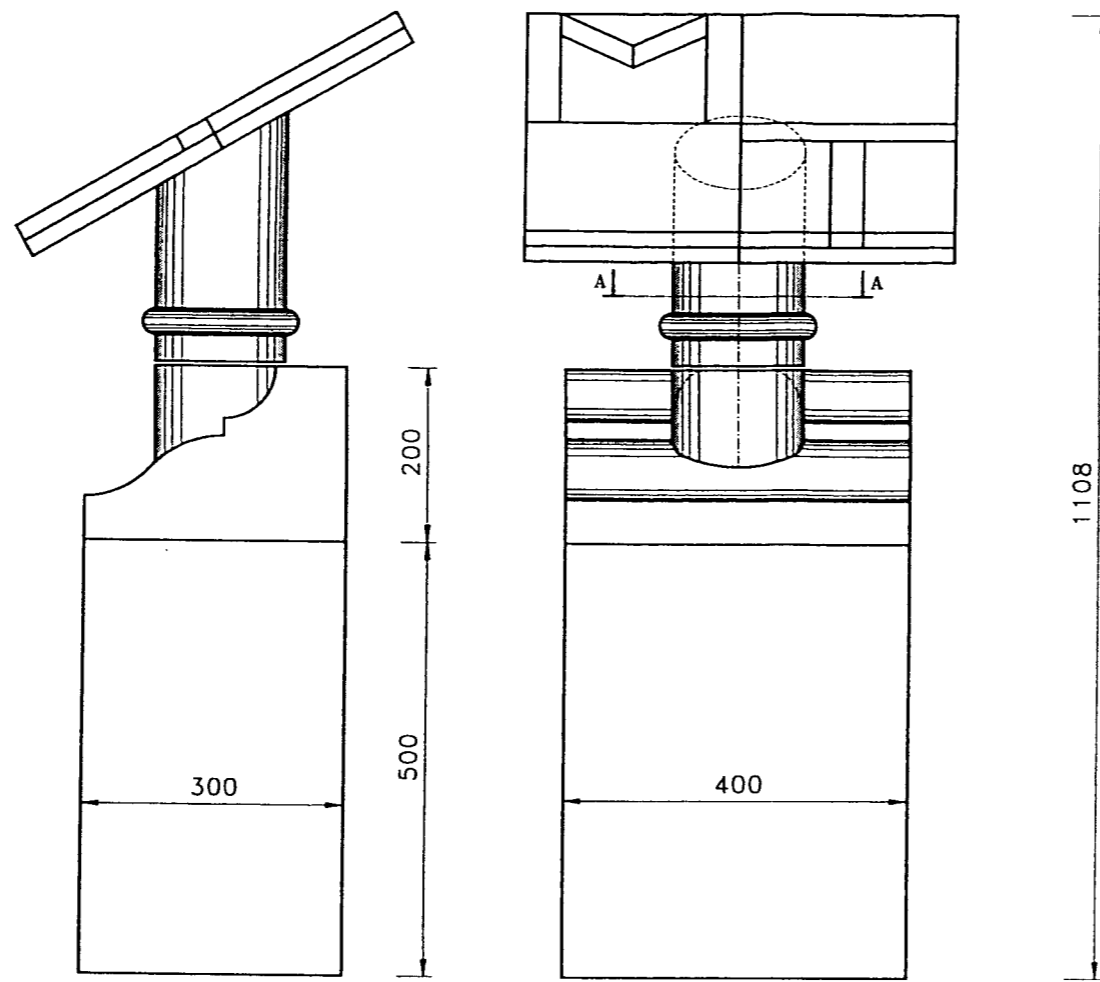

Copyright © 2026 FormaV. Tous droits réservés.

Ce document a été élaboré par FormaV® avec le plus grand soin afin d'accompagner chaque apprenant vers la réussite de ses examens. Son contenu (textes, graphiques, méthodologies, tableaux, exercices, concepts, mises en forme) constitue une œuvre protégée par le droit d'auteur.

Toute copie, partage, reproduction, diffusion ou mise à disposition, même partielle, gratuite ou payante, est strictement interdite sans accord préalable et écrit de FormaV®, conformément aux articles L.111-1 et suivants du Code de la propriété intellectuelle. Dans une logique anti-plagiat, FormaV® se réserve le droit de vérifier toute utilisation illicite, y compris sur les plateformes en ligne ou sites tiers.

En utilisant ce document, vous vous engagez à respecter ces règles et à préserver l'intégrité du travail fourni. La consultation de ce document est strictement personnelle.

Merci de respecter le travail accompli afin de permettre la création continue de ressources pédagogiques fiables et accessibles.